

ขอบเขตของงาน (Terms of Reference : TOR)

งานครุภัณฑ์สำนักงานจำนวน 23 รายการ

1.ความเป็นมา

ทางมหาวิทยาลัยสวนดุสิตได้เล็งเห็นความสำคัญและมีความจำเป็นอย่างยิ่งที่จะต้องดำเนินการจัดครุภัณฑ์ อาคารเรียนให้ทันต่อการใช้ประโยชน์ในการบริการวิชาการและบริการสังคม สามารถใช้ประโยชน์ในการเรียนรู้ได้อย่างเพียงพอ เหมาะสมในการเรียน

2.วัตถุประสงค์

งานซื้อครุภัณฑ์สำนักงานจำนวน 23 รายการ เพื่อใช้สำหรับจัดการเรียนการสอน และพร้อมที่จะรองรับการ จัดกิจกรรมและเป็นการสนับสนุนการเรียนการสอนของอาจารย์ นักศึกษา บุคลากรของมหาวิทยาลัย

3.คุณสมบัติของผู้เสนอราคา

3.1 มีความสามารถตามกฎหมาย

3.2 ไม่เป็นบุคคลล้มละลาย



3.3 ไม่อยู่ระหว่างเลิกกิจการ

3.4 ไม่เป็นบุคคลซึ่งอยู่ระหว่างถูกระงับการยื่นข้อเสนอหรือทำสัญญากับหน่วยงานของรัฐไว้ชั่วคราว เนื่องจากเป็นผู้ที่ไม่ผ่านเกณฑ์การประเมินผลการปฏิบัติงานของผู้ประกอบการตามระเบียบที่รัฐมนตรีว่าการ กระทรวงการคลังกำหนดตามที่ประกาศเผยแพร่ในระบบเครือข่ายสารสนเทศของกรมบัญชีกลาง

3.5 ไม่เป็นผู้ซึ่งถูกระงับชื่อไว้ในบัญชีรายชื่อผู้ทำงานและได้แจ้งเวียนชื่อให้เป็นผู้ทำงานของหน่วยงาน ของรัฐในระบบเครือข่ายสารสนเทศของกรมบัญชีกลาง ซึ่งรวมถึงนิติบุคคลที่ผู้ทำงานเป็นหุ้นส่วน ผู้จัดการ กรรมการ ผู้จัดการ ผู้บริหาร ผู้มีอำนาจในการดำเนินงานในกิจการของนิติบุคคลนั้นด้วย

3.6 มีคุณสมบัติและไม่มีลักษณะต้องห้ามตามที่คณะกรรมการนโยบายการจัดซื้อจัดจ้างและการ บริหารพัสดุภาครัฐกำหนดในราชกิจจานุเบกษา

3.7 เป็นนิติบุคคลผู้มีอาชีพให้ขายพัสดุที่ประกวดราคาด้วยวิธีประกวดราคาอิเล็กทรอนิกส์ (e-bidding) ดังกล่าว

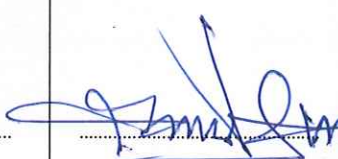
<p>คณะกรรมการกำหนด คุณลักษณะ</p> 	 <p>(นายชาคริช รอดอำพัน) ประธานกรรมการ</p>	 <p>(นายสกล โทฉลาด) กรรมการ</p>	 <p>(นายอภิรัตน์ แก้วเพชรสมุทร) กรรมการและเลขานุการ</p>
--	---	---	--

3.8 ไม่เป็นผู้มีผลประโยชน์ร่วมกันกับผู้ยื่นข้อเสนอรายอื่นที่เข้ายื่นข้อเสนอให้แก่มหาวิทยาลัยสวนดุสิต ณ วันประกาศประกวดราคา หรือไม่เป็นผู้กระทำการอันเป็นการขัดขวางการแข่งขันอย่างเป็นธรรมในการประกวดราคา ครั้งนี้

3.9 ไม่เป็นผู้ได้รับเอกสิทธิ์หรือความคุ้มกัน ซึ่งอาจปฏิเสธไม่ยอมขึ้นศาลไทย เว้นแต่รัฐบาลของผู้ยื่นข้อเสนอให้มีคำสั่งให้สละเอกสิทธิ์และความคุ้มกันเช่นนั้น

3.10 ผู้ยื่นข้อเสนอต้องลงทะเบียนในระบบจัดซื้อจัดจ้างภาครัฐด้วยอิเล็กทรอนิกส์ (Electronic Government Procurement: e-GP)

3.11 มีผลงานด้านงานจำหน่ายครุภัณฑ์และติดตั้งครุภัณฑ์สำนักงาน ตามที่ประกวดราคางานซื้อในครั้งนี้ โดยมีมูลค่าในสัญญาเดียวไม่น้อยกว่า ๓,๘๓๘,๐๕๐.๐๐ บาท (สามล้านแปดแสนสามหมื่นเก้าพันห้าสิบบาทถ้วน) ในสัญญาเดียวกันพร้อมการติดตั้ง มีอายุผลงานไม่เกิน ๕ ปี นับจากวันทำงานแล้วเสร็จตามสัญญา จนถึงวันที่ยื่นซองเอกสารประกวดราคาครั้งนี้ เป็นผลงานที่ดีเป็นที่ยอมรับในมาตรฐานทั่วไป และปฏิบัติตามเงื่อนไขแห่งสัญญานั้นทุกประการ และเป็นผลงานที่เป็นคู่สัญญาโดยตรงกับหน่วยงานราชการ รัฐวิสาหกิจ หรือหน่วยงานเอกชน (กรณีเป็นผลงานเอกชนจะต้องมีหลักฐานใบรับเงินทุกงวด ตลอดจนหลักฐานการเสียภาษีของงานนั้นจากกรมสรรพากรแนบมาด้วย) พร้อมแนบสำเนาหนังสือรับรองผลงานและสำเนาสัญญามาแสดง โดยผลงานดังกล่าวมหาวิทยาลัยหรือคณะกรรมการประกวดราคามีสิทธิเข้าไปดูสถานที่หรือตรวจสอบผลงานนั้นเพื่อประกอบการพิจารณาคัดเลือกผู้ยื่นข้อเสนอที่มีคุณภาพและคุณสมบัติที่เป็นประโยชน์ต่อทางราชการได้

4.รูปแบบรายการรายละเอียดคุณลักษณะ

พัสดุครุภัณฑ์สำนักงานจำนวน 23 รายการรายละเอียดดังนี้

4.1 โต๊ะทำงาน พร้อมเก้าอี้ แขวงดุสิต เขตดุสิต กรุงเทพมหานคร จำนวน 9 ชุด

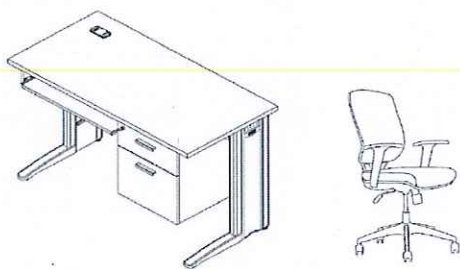

<p>คณะกรรมการกำหนด คุณลักษณะ</p> 	 <p>(นายชาคริช รอดอำพัน) ประธานกรรมการ</p>	 <p>(นายสกล โพลาด) กรรมการ</p>	 <p>(นายอภิรัตน์ แก้วเพชรสมุทร) กรรมการและเลขานุการ</p>
--	--	---	---

1 ชุด ประกอบไปด้วยโต๊ะทำงาน 1 ตัว , ตู้ลิ้นชัก 1 ตู้ ลิ้นชักคีร์บอร์ด 1 อัน , และเก้าอี้ 1 ตัว

รายละเอียดคุณลักษณะโต๊ะทำงาน

ขนาดไม่น้อยกว่า : 120 x 60 x 75 ซม. (กว้าง x ลึก x สูง)

แผ่นท็อป : ไม้ Particle Board เกรด E1 Class 1 หนาไม่น้อยกว่า 25 มม. ปิดผิว Melamine Resin Film ปิดขอบ PVC หนาไม่น้อยกว่า 2 มม. มีช่องร้อยสายไฟแบบเหลี่ยมผลิตจากพลาสติกฉีดขึ้นรูปขนาด ไม้ น้อยกว่า 58 x 105 มม.

แผ่นบังตา : ไม้ Particle Board เกรด E1 Class 1 หนาไม่น้อยกว่า 16 มม. ปิดผิว Melamine Resin Film ปิดขอบ PVC หนาไม่น้อยกว่า 0.5 มม. แผ่นบังตายึดด้วยระบบ Rivet Nut เพื่อความแข็งแรง

ที่วางคีร์บอร์ด : ไม้ Particle Board เกรด E1 Class 1 หนาไม่น้อยกว่า 16 มม. ปิดผิว Melamine Resin Film ปิดขอบ PVC หนาไม่น้อยกว่า 1 มม.

กันตกด้านหน้าตู้วางคีร์บอร์ด : อลูมิเนียมฉีดขึ้นรูปด้วยระบบ Extrude ลักษณะวงรีและหุ้มเนื้อไม้ทั้งบนและล่างเพื่อความแข็งแรง พร้อมยึดด้วยสกรู 4 จุด ปลายทั้งสองด้านปิดด้วย Cap พลาสติก

ขาโต๊ะ : โครงสร้างขาโต๊ะ ทำด้วยเหล็กแผ่นปั๊มขึ้นรูป หนาไม่น้อยกว่า 1.2 มม. ขนาดไม่น้อยกว่า 45 x 350 x 40 มม. ปลายด้านหน้าทำ Slope พร้อมเสริมเหล็กด้านในขนาด 1 1/4 x 3/4 นิ้ว และ 3/4 x 3/4 นิ้ว หนาไม่น้อยกว่า 1 มม.



พร้อมปุ่มปรับระดับด้านใต้ 2 จุด กรณีพื้นไม้ได้ระดับ เสาวแนวตั้งทำด้วยเหล็กแผ่นปั๊มขึ้นรูป หนาไม่น้อยกว่า 1.2 มม. ด้านหน้าโค้ง ด้านหลังตรง ขนาดไม่น้อยกว่า 40 x 45 มม. พร้อมฝาปิดด้านใน ทำด้วยเหล็กแผ่นปั๊มขึ้นรูป หนาไม่น้อยกว่า 0.7 มม. พร้อมปุ่มนูน 3 จุด เพื่อความแข็งแรง ฝาปิดด้านนอก ทำด้วยพลาสติกฉีดขึ้นรูป ขนาดไม่น้อยกว่า 139 x 694 x 14 มม. ด้วยระบบ Injection Mold System พร้อมช่องร้อยสายไฟด้านบน สามารถเลื่อน (Sliding) ขึ้น-ลงได้

โครงสร้างตู้ : ไม้ Particle Board เกรด E1 Class 1 หนาไม่น้อยกว่า 16 มม. ปิดผิว Melamine Resin Film ปิดขอบ PVC หนาไม่น้อยกว่า 1 มม.

หน้าลิ้นชัก : ไม้ Particle Board เกรด E1 Class 1 หนาไม่น้อยกว่า 16 มม. ปิดผิว Melamine Resin Film ปิดขอบ PVC หนาไม่น้อยกว่า 1 มม.

กล่องลิ้นชัก : ไม้ Particle Board เกรด E1 Class 1 หนาไม่น้อยกว่า 12 มม. ปิดผิว Melamine Resin Film ปิดขอบ PVC หนาไม่น้อยกว่า 0.5 มม.

อุปกรณ์ : มีอับขอลูมิเนียม รางลิ้นชักแบบรับได้ คุญแจล็อกหน้าตลอด

<p>คณะกรรมการกำหนด คุณลักษณะ</p> 	 <p>(นายชาคริช รอดอำพันธ์) ประธานกรรมการ</p>	 <p>(นายสกล ไทฉลาด) กรรมการ</p>	 <p>(นายจිරดรณ์ แก้วเพชรสมุท) กรรมการและเลขานุการ</p>
--	--	--	---

ชิ้นส่วนที่เป็นเหล็กกล้าผิวป้องกันสนิมด้วย Zinc Phosphate ฟันเคลือบสีระบบ Epoxy Powder Coating

อื่นๆ : ผู้เสนอราคา ต้องเป็นผู้ผลิตโดยตรง ที่ได้รับการรับรองระบบมาตรฐาน ISO 9001 : 2015 , ISO 14001 : 2015, OHSAS 18001:2007 และใบรับรองอุตสาหกรรมฉลากเขียวระดับ 3

รายละเอียดคุณลักษณะเก้าอี้

ขนาดไม่น้อยกว่า : 65 x 59 x 99 ซม. (กว้าง x ลึก x สูง)

พนักพิง : ผลิตจากพลาสติกฉีดขึ้นรูปในระบบ Injection Mold แบบประกบกัน 2 ชั้น เสริมฟองน้ำ มีจุดรับสรีระด้านหลัง (Lumbar Support) บุด้วยผ้า

เบาะนั่ง : ผลิตจากไม้อัดเพลสขึ้นรูป เสริมฟองน้ำฉีดขึ้นรูปด้วยระบบ injection mold หุ้มทับด้วยผ้า ปิดครอบด้านล่างด้วยพลาสติกฉีดขึ้นรูป

ท้าวแขน : พลาสติก Polypropylene (PP) ฉีดขึ้นรูปสีดำ มีแกนทำด้วยโลหะขนาดไม่น้อยกว่า 15x50 มม. ทำสีเงิน ด้านบนปิดทับด้วย PU สามารถปรับระดับสูง-ต่ำได้ 6 ระดับ ด้วยอุปกรณ์กดสีเงิน



ใต้เบาะนั่ง : ติดก้อนโยก Synchronized Mechanism พร้อมด้วยระบบ Back Lock ควบคุมการโยกเอนของพนักพิง ปรับความอ่อนนุ่มในการนั่งด้วยระบบสปริงโดยใช้มือหมุน ปรับความสูงด้วยแกนแก๊ส (Gas Lift)

ขาเก้าอี้ : ผลิตจากไนลอนผสมไฟเบอร์ฉีดขึ้นรูป 5 แฉก ลักษณะทรงสุ่ม

ล้อ : เป็นแบบล้อคู่ ผลิตจากพลาสติก Nylon ขนาด Ø60 มม. ยึดติดกับขาด้วยการตบเข้า

วัสดุหุ้ม : เบาะนั่งหุ้มด้วยผ้า ส่วนพนักพิงทำจากพลาสติกบุด้วยผ้า เลือกสีภายหลัง

อื่นๆ : ผู้เสนอราคา ต้องเป็นผู้ผลิตโดยตรง ที่ได้รับการรับรองระบบมาตรฐาน ISO 9001 : 2015 , ISO 14001 : 2015, OHSAS 18001:2007 และใบรับรองอุตสาหกรรมฉลากเขียวระดับ 3

<p>คณะกรรมการกำหนด คุณลักษณะ</p> 	 <p>(นายชาคริช รอดอำพัน) ประธานกรรมการ</p>	 <p>(นายสกล โพลาด) กรรมการ</p>	 <p>(นายอริรัตน์ แก้วเพชรสมุทร) กรรมการและเลขานุการ</p>
--	---	--	--

4.2 โต๊ะทำงาน พร้อมเก้าอี้ (แบบ 4 ที่นั่ง) แขวงดุสิต เขตดุสิต กรุงเทพมหานคร จำนวน 5 ชุด

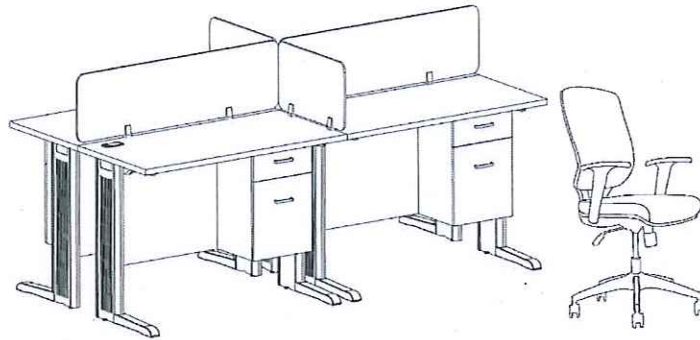

1 ชุด ประกอบไปด้วยโต๊ะทำงาน 4 ตัว ; และเก้าอี้ 4 ตัว

รายละเอียดคุณลักษณะโต๊ะทำงาน



ขนาดไม่น้อยกว่า : 240 x 120 x 75 ซม. (กว้าง x ลึก x สูง)

แผ่นท็อป : ไม้ Particle Board เกรด E1 Class 1 หนาไม่น้อยกว่า 25 มม. ปิดผิว Melamine Resin Film ปิดขอบ PVC หนาไม่น้อยกว่า 2 มม. มีช่องร้อยสายไฟแบบเหลี่ยมผลิตจากพลาสติกฉีดขึ้นรูป ขนาดไม่น้อยกว่า 58 x 105 มม.



แผ่นบังตา : ไม้ Particle Board เกรด E1 Class 1 หนาไม่น้อยกว่า 16 มม. ปิดผิว Melamine Resin Film ปิดขอบ PVC หนาไม่น้อยกว่า 0.5 มม. แผ่นบังตายึดด้วยระบบ Rivet Nut เพื่อความแข็งแรง

แผ่นมินิสกรีน : ไม้ Particle Board เกรด E1 Class 1 หนาไม่น้อยกว่า 16 มม. หุ้มด้วย PVC สีลายผ้าไหม ปิดขอบด้วยพลาสติกซุโครเมียมโดยรอบทั้งแผ่นพร้อมอุปกรณ์ยึดเป็นอลูมิเนียมฉีดขึ้นรูป พ่นเคลือบสีระบบ Epoxy Powder Coating

ขาโต๊ะ : โครงสร้างขาโต๊ะ ทำด้วยเหล็กแผ่นปั๊มขึ้นรูป หนาไม่น้อยกว่า 1.2 มม. ขนาดไม่น้อยกว่า 45 x 350 x 40 มม. ปลายด้าน หน้าทำ Slope พร้อมเสริมเหล็กด้านในขนาด 1 1/4 x 3/4 นิ้ว และ 3/4 x 3/4 นิ้ว หนาไม่น้อยกว่า 1 มม. พร้อมปั๊มปรับระดับด้านใต้ 2 จุด กรณีพื้นไม้ได้ระดับ เสถียรแนวตั้ง ทำด้วยเหล็กแผ่นปั๊มขึ้นรูป หนาไม่น้อยกว่า 1.2 มม. ด้านหน้าโค้งด้านหลังตรง ขนาดไม่น้อยกว่า 40 x 45 มม. พร้อมฝาปิดด้านใน ทำด้วยเหล็กแผ่นปั๊มขึ้นรูป หนาไม่น้อยกว่า 0.7 มม. พร้อมปั๊มนูน 3 จุด เพื่อความแข็งแรง ฝาปิดด้านนอก ทำด้วยพลาสติกฉีดขึ้นรูป ขนาดไม่น้อยกว่า 139 x 694 x 14 มม. ด้วยระบบ Injection Mold System พร้อมช่องร้อยสายไฟด้านบน สามารถเลื่อน (Sliding) ขึ้น-ลงได้

<p>คณะกรรมการกำหนด คุณลักษณะ</p> 	 <p>(นายชาคริช รอดอำพัน) ประธานกรรมการ</p>	 <p>(นายสกล โพลลาด) กรรมการ</p>	 <p>(นายอภิรัตน์ แก้วเพชรสมุทร) กรรมการและเลขานุการ</p>
--	---	---	--

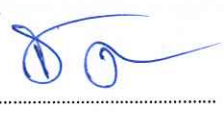
- โครงสร้างตู้ : ไม้ Particle Board เกรด E1 Class 1 หนาไม่น้อยกว่า 16 มม. ปิดผิว Melamine Resin Film ปิดขอบ PVC หนาไม่น้อยกว่า 1 มม.
- หน้าลิ้นชัก : ไม้ Particle Board เกรด E1 Class 1 หนาไม่น้อยกว่า 16 มม. ปิดผิว Melamine Resin Film ปิดขอบ PVC หนาไม่น้อยกว่า 1 มม.
- กล่องลิ้นชัก : ไม้ Particle Board เกรด E1 Class 1 หนาไม่น้อยกว่า 12 มม. ปิดผิว Melamine Resin Film ปิดขอบ PVC หนาไม่น้อยกว่า 0.5 มม.
- อุปกรณ์ : มือจับอลูมิเนียม รางลิ้นชักแบบรับใต้ ภูเขาเหล็กคอกหน้าตลอด ชิ้นส่วนที่เป็นเหล็กล้างผิวป้องกันสนิมด้วย Zinc Phosphate ฟันเคลือบสีระบบ Epoxy Powder Coating
- อื่นๆ : ผู้เสนอราคา ต้องเป็นผู้ผลิตโดยตรง ที่ได้รับการรับรองระบบมาตรฐาน ISO 9001 : 2015 , ISO 14001 : 2015, OHSAS 18001:2007 และใบรับรองอุตสาหกรรมฉลากเขียวระดับ 3
- รายละเอียดคุณลักษณะเก้าอี้
- ขนาดไม่น้อยกว่า : 65 x 59 x 99 ซม. (กว้าง x ลึก x สูง)
- พนักพิง : ผลิตจากพลาสติกฉีดขึ้นรูปในระบบ Injection Mold แบบประกบกัน 2 ชั้น เสริมฟองน้ำ มีจุดรับสรีระด้านหลัง (Lumbar Support) บุด้วยผ้า
- เบาะนั่ง : ผลิตจากไม้อัดเพลสขึ้นรูป เสริมฟองน้ำฉีดขึ้นรูปด้วยระบบ injection mold หุ้มทับด้วยผ้า ปิดครอบด้านล่างด้วยพลาสติกฉีดขึ้นรูป
- ท้าวแขน : พลาสติก Polypropylene (PP) ฉีดขึ้นรูปสี่ด้าน มีแกนทำด้วยโลหะขนาดไม่น้อยกว่า 15x50 มม. ทำสีเงิน ด้านบนปิดทับด้วย PU สามารถปรับระดับสูง-ต่ำได้ 6 ระดับ ด้วยอุปกรณ์กดสีเงิน
- ใต้เบาะนั่ง : ติดก้านโยก Synchronized Mechanism พร้อมด้วยระบบ Back Lock ควบคุมการโยกเอนของพนักพิง ปรับความอ่อนนุ่มในการนั่งด้วยระบบสปริงโดยใช้มือหมุน ปรับความสูงด้วยแกนแก๊ส (Gas Lift)
- ขาเก้าอี้ : ผลิตจากไนลอนผสมไฟเบอร์ฉีดขึ้นรูป 5 แฉก ลักษณะทรงสุ่ม
- ล้อ : เป็นแบบล้อคู่ ผลิตจากพลาสติก Nylon ขนาด Ø60 มม. ยึดติดกับขาด้วยการตบเข้า
- วัสดุหุ้ม : เบาะนั่งหุ้มด้วยผ้า ส่วนพนักพิงทำจากพลาสติกบุด้วยผ้า เลือกสีภายหลัง
- อื่นๆ : ผู้เสนอราคา ต้องเป็นผู้ผลิตโดยตรง ที่ได้รับการรับรองระบบมาตรฐาน ISO 9001 : 2015 , ISO 14001 : 2015, OHSAS 18001:2007 และใบรับรองอุตสาหกรรมฉลากเขียวระดับ 3

<p>คณะกรรมการกำหนด คุณลักษณะ</p> 	 <p>(นายชาคริช รอดอำพันธ์) ประธานกรรมการ</p>	 <p>(นายสกล โทฉลาด) กรรมการ</p>	 <p>(นายอภิรัตน์ แก้วเพชรสมุทร) กรรมการและเลขานุการ</p>
--	--	--	---

4.3 โต๊ะทำงานพร้อมเก้าอี้ (แบบ 6 ที่นั่ง) แขวงดุสิต เขตดุสิต กรุงเทพมหานคร จำนวน 1 ชุด

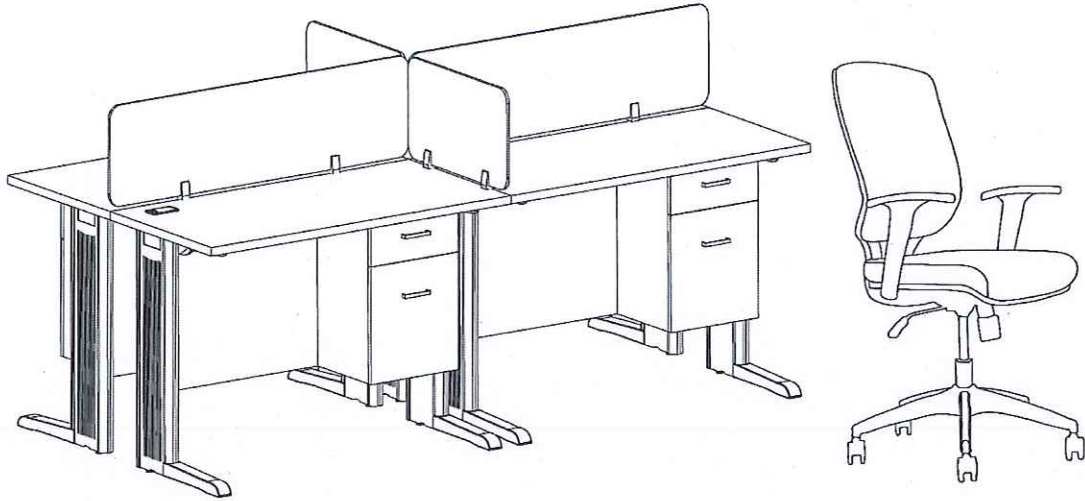

1 ชุด ประกอบไปด้วยโต๊ะทำงาน 6 ตัว , และเก้าอี้ 6 ตัว

รายละเอียดคุณลักษณะโต๊ะทำงาน





ขนาดไม่น้อยกว่า : 240 x 120 x 75 ซม. (กว้าง x ลึก x สูง)

แผ่นท็อป : ไม้ Particle Board เกรด E1 Class 1 หนาไม่น้อยกว่า 25 มม. ปิดผิว Melamine Resin Film ปิดขอบ PVC หนาไม่น้อยกว่า 2 มม. มีช่องร้อยสายไฟแบบเหล็ยผลิตจากพลาสติกฉีดขึ้นรูป ขนาดไม่น้อยกว่า 58 x 105 มม.

แผ่นบังตา : ไม้ Particle Board เกรด E1 Class 1 หนาไม่น้อยกว่า 16 มม. ปิดผิว Melamine Resin Film ปิดขอบ PVC หนาไม่น้อยกว่า 0.5 มม. แผ่นบังตายึดด้วยระบบ Rivet Nut เพื่อความแข็งแรง

แผ่นมินิสกรีน : ไม้ Particle Board เกรด E1 Class 1 หนาไม่น้อยกว่า 16 มม. ทุ่มด้วย PVC สีลายผ้าไหม ปิดขอบด้วยพลาสติกซุบโครเมียมโดยรอบทั้งแผ่นพร้อมอุปกรณ์ยึดเป็นอลูมิเนียมฉีดขึ้นรูป พ่นเคลือบสีระบบ Epoxy Powder Coating

ขาโต๊ะ : โครงสร้างขาโต๊ะ ทำด้วยเหล็กแผ่นปั๊มขึ้นรูป หนาไม่น้อยกว่า 1.2 มม. ขนาดไม่น้อยกว่า 45 x 350 x 40 มม. ปลายด้านหน้าทำ Slope พร้อมเสริมเหล็กด้านในขนาด 1 1/4 x 3/4 นิ้ว และ 3/4 x 3/4 นิ้ว หนาไม่น้อยกว่า 1 มม. พร้อมปุ่มปรับระดับด้านใต้ 2 จุด กรณีพื้นไม้ได้ระดับ เสานแนวตั้ง ทำด้วยเหล็กแผ่นปั๊มขึ้นรูป หนาไม่น้อยกว่า 1.2 มม. ด้านหน้าโค้งด้านหลังตรง ขนาดไม่น้อยกว่า 40

<p>คณะกรรมการกำหนด คุณลักษณะ</p> 	 <p>(นายชาคริช รอดอำพัน) ประธานกรรมการ</p>	 <p>(นายสกล ไพลลาด) กรรมการ</p>	 <p>(นายอภิรัตน์ แก้วเพชรสมุทร) กรรมการและเลขานุการ</p>
--	---	---	--

x 45 มม. พร้อมฝาปิดด้านใน ทำด้วยเหล็กแผ่นปั๊มขึ้นรูป หนาไม่น้อยกว่า 0.7 มม. พร้อมปั๊มนูน 3 จุด เพื่อความแข็งแรง ฝาปิดด้านนอก ทำด้วยพลาสติกฉีดขึ้นรูป ขนาดไม่น้อยกว่า 139 x 694 x 14 มม. ด้วยระบบ Injection Mold System พร้อมช่องร้อยสายไฟด้านบน สามารถเลื่อน (Sliding) ขึ้น-ลงได้

โครงสร้างตู้ : ไม้ Particle Board เกรด E1 Class 1 หนาไม่น้อยกว่า 16 มม. ปิดผิว Melamine Resin Film ปิดขอบ PVC หนาไม่น้อยกว่า 1 มม.

หน้าลิ้นชัก : ไม้ Particle Board เกรด E1 Class 1 หนาไม่น้อยกว่า 16 มม. ปิดผิว Melamine Resin Film ปิดขอบ PVC หนาไม่น้อยกว่า 1 มม.

กล่องลิ้นชัก : ไม้ Particle Board เกรด E1 Class 1 หนาไม่น้อยกว่า 12 มม. ปิดผิว Melamine Resin Film ปิดขอบ PVC หนาไม่น้อยกว่า 0.5 มม.

อุปกรณ์ : มือจับอลูมิเนียม รางลิ้นชักแบบรับใต้ คุญแจล็อคหน้าตลอด
ชิ้นส่วนที่เป็นเหล็กกล้าผิวป้องกันสนิมด้วย Zinc Phosphate ฟันเคลือบสีระบบ Epoxy Powder Coating

อื่นๆ : ผู้เสนอราคา ต้องเป็นผู้ผลิตโดยตรง ที่ได้รับการรับรองระบบมาตรฐาน ISO 9001 : 2015 , ISO 14001 : 2015, OHSAS 18001:2007 และใบรับรองอุตสาหกรรมผลากเชี่ยวชาญระดับ 3

รายละเอียดคุณลักษณะเก้าอี้

ขนาดไม่น้อยกว่า : 65 x 59 x 99 ซม. (กว้าง x ลึก x สูง)





พนักพิง : ผลิตจากพลาสติกฉีดขึ้นรูปในระบบ Injection Mold แบบประกบกัน 2 ชั้น เสริมฟองน้ำ มีจุดรับสรีระด้านหลัง (Lumbar Support) บุด้วยผ้า

เบาะนั่ง : ผลิตจากไม้อัดเพลสขึ้นรูป เสริมฟองน้ำฉีดขึ้นรูปด้วยระบบ injection mold หุ้มทับด้วยผ้า ปิดครอบด้านล่างด้วยพลาสติกฉีดขึ้นรูป

เท้าแขน : พลาสติก Polypropylene (PP) ฉีดขึ้นรูปสีดำ มีแกนทำด้วยโลหะขนาดไม่น้อยกว่า 15x50 มม. ทำสีเงิน ด้านบนปิดทับด้วย PU สามารถปรับระดับสูง-ต่ำได้ 6 ระดับ ด้วยอุปกรณ์กดสีเงิน

ใต้เบาะนั่ง : ติดกอนโยก Synchronized Mechanism พร้อมด้วยระบบ Back Lock ควบคุมการโยกเอนของพนักพิง ปรับความอ่อนนุ่มในการนั่งด้วยระบบสปริงโดยใช้มือหมุน ปรับความสูงด้วยแกนแก๊ส (Gas Lift)

ขาเก้าอี้ : ผลิตจากไนลอนผสมไฟเบอร์ฉีดขึ้นรูป 5 แฉก ลักษณะทรงสุ่ม

<p>คณะกรรมการกำหนด คุณลักษณะ</p> 	 <p>(นายชาคริช รอดอำพัน) ประธานกรรมการ</p>	 <p>(นายสกล โพลลาด) กรรมการ</p>	 <p>(นายอภิรัตน์ แก้วเพชรสมุท) กรรมการและเลขานุการ</p>
--	---	---	---

- ลื้อ : เป็นแบบลื้อคู่ ผลิตจากพลาสติก Nylon ขนาด $\varnothing 60$ มม. ยึดติดกับขาด้วยการตบเข้า
- วัสดุหุ้ม : เบาะนั่งหุ้มด้วยผ้า ส่วนพนักพิงทำจากพลาสติกบุด้วยผ้า เลือกลีภายในหลัง
- อื่นๆ : ผู้เสนอราคา ต้องเป็นผู้ผลิตโดยตรง ที่ได้รับการรับรองระบบมาตรฐาน ISO 9001 : 2015 , ISO 14001 : 2015, OHSAS 18001:2007 และใบรับรองอุตสาหกรรมฉลากเขียวระดับ 3

4.4 โต๊ะทำงานรูปตัวแอล พร้อมเก้าอี้แขวงดุสิต เขตดุสิต กรุงเทพมหานคร จำนวน 2 ชุด

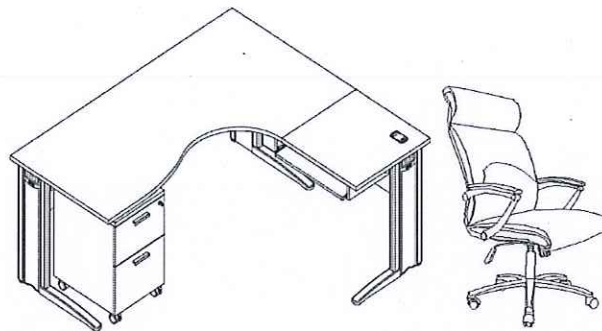





1 ชุด ประกอบด้วย โต๊ะ 1 ตัว ตู้เก็บเอกสารล้อเลื่อน 1 ตัว แป้นคีย์บอร์ด 1 อัน และเก้าอี้พนักพิงสูง 1 ตัว

รายละเอียดคุณลักษณะ

ขนาดไม่น้อยกว่า : โต๊ะทำงาน $180 \times 160 \times (80 \times 60) \times 75$ ซม. (กว้าง x ลึก x สูง), ตู้ล้อเลื่อน 2 ลินชัก $40 \times 50 \times 59$ ซม. (กว้าง x ลึก x สูง)

แผ่นท็อป : ไม้ Particle Board เกรด E1 Class 1 หนาไม่น้อยกว่า 25 มม. ปิดผิว Melamine Resin Film ปิดขอบ PVC หนาไม่น้อยกว่า 2 มม. มีช่องร้อยสายไฟแบบเหลี่ยมผลิตจากพลาสติกฉีดขึ้นรูป ขนาดไม่น้อยกว่า 58×105 มม.

แผ่นบังตา : ไม้ Particle Board เกรด E1 Class 1 หนาไม่น้อยกว่า 16 มม. ปิดผิว Melamine Resin Film ปิดขอบ PVC หนาไม่น้อยกว่า 0.5 มม. แผ่นบังต้ายึดด้วยระบบ Rivet Nut เพื่อความแข็งแรง

<p>คณะกรรมการกำหนด คุณลักษณะ</p> 	 <p>(นายชาคริช รัตอำพัน) ประธานกรรมการ</p>	 <p>(นายสกล โพลาด) กรรมการ</p>	 <p>(นายอิรัตน์ แก้วเพชรสมุท) กรรมการและเลขานุการ</p>
--	---	--	--

ที่วางศิยบอร์ด : ไม้ Particle Board เกรด E1 Class 1 หนาไม่น้อยกว่า 16 มม. ปิดผิว Melamine Resin Film ปิดขอบ PVC หนาไม่น้อยกว่า 1 มม.

กันตกด้านหน้าที่วางศิยบอร์ด : อลูมิเนียมฉีดขึ้นรูปด้วยระบบ Extrude ลักษณะวงรีและหุ้มเนื้อไม้ทั้งบนและล่างเพื่อความแข็งแรง พร้อมยึดด้วยสกรู 4 จุด ปลายทั้งสองด้านปิดด้วย Cap พลาสติก

ขาโต๊ะ : โครงสร้างขาโต๊ะ ทำด้วยเหล็กแผ่นปั๊มขึ้นรูป หนาไม่น้อยกว่า 1.2 มม. ขนาดไม้ไม่น้อยกว่า 45 x 460 x 40 มม. และขนาดไม้ไม่น้อยกว่า 45 x 350 x 40 มม. ปลายด้านหน้าทำ Slope พร้อมเสริมเหล็กด้านใน ขนาด 1 ¼ x ¾ นิ้ว และ ¾ x ¾ นิ้ว หนาไม่น้อยกว่า 1 มม. พร้อมปั๊มปรับระดับด้านใต้ 3 จุด กรณีพื้นไม้ได้ระดับ เสาวแนวตั้งทำด้วยเหล็กแผ่นปั๊มขึ้นรูป หนาไม่น้อยกว่า 1.2 มม. ด้านหน้าโค้ง ด้านหลังตรง ขนาดไม่น้อยกว่า 40 x 45 มม. พร้อมฝาปิดด้านใน ทำด้วยเหล็กแผ่นปั๊มขึ้นรูป หนาไม่น้อยกว่า 0.7 มม. พร้อมปั๊มนูน 3 จุด เพื่อความแข็งแรง ฝาปิดด้านนอก ทำด้วยพลาสติกฉีดขึ้นรูป ขนาดไม่น้อยกว่า 139 x 694 x 14 มม. ด้วยระบบ Injection Mold System พร้อมช่องร้อยสายไฟด้านบน สามารถเลื่อน (Sliding) ขึ้น-ลงได้

แผ่นทอปตู้ : ไม้ Particle Board เกรด E1 Class 1 หนาไม่น้อยกว่า 25 มม. ปิดผิว Melamine Resin Film ปิดขอบ PVC หนาไม่น้อยกว่า 2 มม.

โครงสร้างตู้ : ไม้ Particle Board เกรด E1 Class 1 หนาไม่น้อยกว่า 16 มม. ปิดผิว Melamine Resin Film ปิดขอบ PVC หนาไม่น้อยกว่า 1 มม.

หน้าลิ้นชัก : ไม้ Particle Board เกรด E1 Class 1 หนาไม่น้อยกว่า 16 มม. ปิดผิว Melamine Resin Film ปิดขอบ PVC หนาไม่น้อยกว่า 1 มม.

กล่องลิ้นชัก : ไม้ Particle Board เกรด E1 Class 1 หนาไม่น้อยกว่า 12 มม. ปิดผิว Melamine Resin Film ปิดขอบ PVC หนาไม่น้อยกว่า 0.5 มม.



อุปกรณ์ : มือจับอลูมิเนียม รางลิ้นชักแบบรับได้ ภูเขาเหล็กสีหน้าตลอด ชิ้นส่วนที่เป็นเหล็กล้างผิวป้องกันสนิมด้วย Zinc Phosphate ฟันเคลือบสีระบบ Epoxy Powder Coating

อื่นๆ : ผู้เสนอราคา ต้องเป็นผู้ผลิตโดยตรง ที่ได้รับการรับรองระบบมาตรฐาน ISO 9001 : 2015 , ISO 14001 : 2015, OHSAS 18001:2007 และใบรับรองอุตสาหกรรมฉลากเขียวระดับ 3

รายละเอียดครุภัณฑ์เก้าอี้

ขนาดไม่น้อยกว่า : 63 x 72 x 118 ซม. (กว้าง x ลึก x สูง)

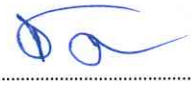
โครงเก้าอี้ : ผลิตจากไม้อัดเพลสขึ้นรูปแบบ 2 ชั้น นอก-ใน

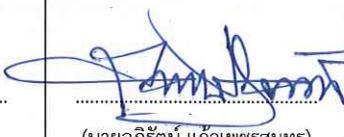
<p>คณะกรรมการกำหนด คุณลักษณะ</p> 	 <p>(นายชาคริช รอดอำพันธ์) ประธานกรรมการ</p>	 <p>(นายสกล โพลลาด) กรรมการ</p>	 <p>(นายจิริตัน แก้วเพชรสมุทร) กรรมการและเลขานุการ</p>
--	---	---	---

เบาะที่นั่งและพนักพิง : ผลิตจากฟองน้ำโพลียูรีเทน (Polyurethane Foam) ตัดแต่งรูปทรงตามแบบของเก้าอี้ หุ้มทับด้วยหนังเทียม

เท้าแขน : ผลิตจาก Die-Casting Aluminums ปิดเงา ฉีดขึ้นรูปด้วยระบบ Injection Mold แบบ 2 ชั้นมี กลไกสำหรับปรับมุมมองขาของเท้าแขนได้ ด้านบนครอบด้วยวัสดุ PP ยึดด้วยสกรูไม่น้อยกว่า 8 จุด ปิดทับด้านบนด้วย PU ขนาดไม่น้อยกว่า กว้าง 62 มม. x ยาว 330 มม. ความหนารวมไม่น้อยกว่า 22 มม.

ใต้เบาะนั่ง : ติดก้อนโยก Simple Synchronized Mechanism พร้อมด้วยระบบ Back Lock ควบคุมการโยกเอนของพนักพิง ปรับความนุ่มนวลของการนั่งด้วยระบบสปริงโดยใช้มีอหมุน ปรับความสูงด้วย แกนแก๊ส (Gas Lift)

ขาเก้าอี้ : ผลิตจาก Die-Casting Aluminium ฉีดขึ้นรูปขึ้นเดียว(Injection Mold) ลักษณะทรงสี่มุม ชูโครเมี่ยม แบบ 5 แฉก

ล้อ : เป็นแบบล้อคู่ ผลิตจากพลาสติก Nylon ขนาด Ø60 มม. ยึดติดกับขาด้วยการตบเข้า

อื่นๆ : ผู้เสนอราคา ต้องเป็นผู้ผลิตโดยตรง ที่ได้รับการรับรองระบบมาตรฐาน ISO 9001 : 2015 , ISO 14001 : 2015, OHSAS 18001:2007 และใบรับรองอุตสาหกรรมฉลากเขียวระดับ 3

<p>คณะกรรมการกำหนด คุณลักษณะ</p> 	 <p>(นายชาคริช รอดอำพันธ์) ประธานกรรมการ</p>	 <p>(นายสกล โพลลาด) กรรมการ</p>	 <p>(นายจิริตัน แก้วเพชรสมุท) กรรมการและเลขานุการ</p>
--	---	---	--

4.5 โต๊ะประชุมขนาด 4 ที่นั่ง พร้อมเก้าอี้ แขวงดุสิต เขตดุสิต กรุงเทพมหานคร จำนวน 1 ชุด

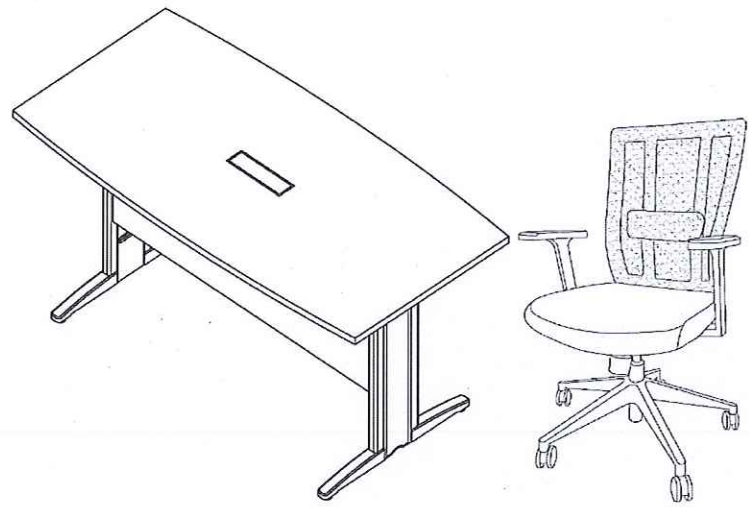

1 ชุด ประกอบไปด้วยโต๊ะประชุม 1 ตัว , และเก้าอี้ 4 ตัว





รายละเอียดคุณลักษณะโต๊ะประชุม

ขนาดไม่น้อยกว่า : 180 x 90 x 75 ซม. (กว้าง x ลึก x สูง)



แผ่นท๊อป : ไม้ Particle Board เกรด E1 Class 1 หนาไม่น้อยกว่า 25 มม. ปิดผิว Melamine Resin Film ปิดขอบ PVC หนาไม่น้อยกว่า 2 มม. ติดตั้ง POP UP อลูมิเนียม ฝาเปิด-ปิด พร้อมปลั๊กไฟ และ USB

แผ่นบังตา : ไม้ Particle Board เกรด E1 Class 1 หนาไม่น้อยกว่า 16 มม. ปิดผิว Melamine Resin Film ปิดขอบ PVC หนาไม่น้อยกว่า 0.5 มม. แผ่นบังตายึดด้วยระบบ Rivet Nut เพื่อความแข็งแรง

ขาโต๊ะ : โครงสร้างขาโต๊ะ ทำด้วยเหล็กแผ่นปั๊มขึ้นรูป หนาไม่น้อยกว่า 1.2 มม. ขนาดไม่น้อยกว่า 45 x 300 x 40 มม. ปลายด้านหน้าทำ Slope พร้อมเสริมเหล็กด้านในขนาด 1 1/4 x 3/4 นิ้ว และ 3/4 x 3/4 นิ้ว หนาไม่น้อยกว่า 1 มม. พร้อมปั๊มปรับระดับด้านใต้ 2 จุด กรณีพื้นไม่ได้ระดับ เสานวดตั้งทำด้วยเหล็กแผ่นปั๊มขึ้นรูป หนาไม่น้อยกว่า 1.2 มม. ด้านหน้าโค้งด้านหลังตรง ขนาดไม่น้อยกว่า 40 x 45 มม. พร้อมฝาปิดด้านใน ทำด้วยเหล็กแผ่นปั๊มขึ้นรูป หนาไม่น้อยกว่า 0.7 มม. พร้อมปั๊มนูน 3 จุด เพื่อความแข็งแรง ฝาปิดด้านนอก ทำด้วยพลาสติกฉีดขึ้นรูป

<p>คณะกรรมการกำหนด คุณลักษณะ</p> 	 <p>(นายชาคริช รอดอำพันธ์) ประธานกรรมการ</p>	 <p>(นายสกล โพลลาด) กรรมการ</p>	 <p>(นายอิรัตน์ แก้วเพชรสมุทร) กรรมการและเลขานุการ</p>
--	--	--	--

- ขนาดไม่น้อยกว่า 139 x 694 x 14 มม. ด้วยระบบ Injection Mold System พร้อมช่องร้อยสายไฟด้านบน สามารถเลื่อน (Sliding) ขึ้น-ลงได้
- พ่นสี : ชิ้นส่วนที่เป็นเหล็กกล้าผิวป้องกันสนิมด้วย Zinc Phosphate พ่นเคลือบสีระบบ Epoxy Powder Coating
- อื่นๆ : ผู้เสนอราคา ต้องเป็นผู้ผลิตโดยตรง ที่ได้รับการรับรองระบบมาตรฐาน ISO 9001 : 2015 , ISO 14001 : 2015, OHSAS 18001:2007 และใบรับรองอุตสาหกรรมฉลากเขียวระดับ 3
- รายละเอียดคุณลักษณะเก้าอี้
- ขนาดไม่น้อยกว่า : 61 x 54 x 93 ซม. (กว้าง x ลึก x สูง)
- พนักพิง : ผลิตจากพลาสติกฉีดขึ้นรูปด้วยระบบ Injection Mold มีโครงสร้างรับแผ่นหลัง 2 เส้น เพื่อความแข็งแรง มี Lumbar Support ด้านหลังผลิตจากพลาสติกฉีดขึ้นรูป ด้านหน้าพลาสติก Polyurethane (PU) สีดำ มีความอ่อนนุ่มรับแผ่นหลัง สามารถปรับระดับสูง-ต่ำได้ไม่น้อยกว่า 88 มม. หุ้มด้วยผ้าตาข่าย เกรด เอ
- เบาะนั่ง : ผลิตจากไม้อัดเพลสขึ้นรูป เสริมฟองน้ำฉีดขึ้นรูปด้วยระบบ Injection mold หุ้มทับด้วยผ้าปิดครอบด้านล่างด้วยพลาสติกฉีดขึ้นรูปด้วยระบบ Injection Mold
- เท้าแขน : พลาสติก Polypropylene (PP) ฉีดขึ้นรูป หรือตีกว่า
- ใต้เบาะนั่ง : ติดกอนโยก Synchronized Mechanism พร้อมด้วยระบบ Back Lock ควบคุมการโยกเอนของพนักพิง ปรับความอ่อนนุ่มในการนั่งด้วยระบบสปริงโดยใช้มือหมุน ปรับความสูงด้วยแกนแก๊ส (Gas Lift)
- ขาเก้าอี้ : ผลิตจากไม้อ่อนผสมไฟเบอร์ฉีดขึ้นรูป 5 แฉก ลักษณะทรงสุ่ม
- ล้อ : เป็นแบบล้อคู่ ผลิตจากพลาสติก Nylon ขนาด Ø60 มม. ยึดติดกับขาด้วยการตบเข้า
- วัสดุหุ้ม : เบาะนั่งหุ้มด้วยผ้า ส่วนพนักพิงหุ้มด้วยผ้าตาข่าย Mesh Fabric เลือกลีภายหลัง
- อื่นๆ : ผู้เสนอราคา ต้องเป็นผู้ผลิตโดยตรง ที่ได้รับการรับรองระบบมาตรฐาน ISO 9001 : 2015 , ISO 14001 : 2015, OHSAS 18001:2007 และใบรับรองอุตสาหกรรมฉลากเขียวระดับ 3

<p>คณะกรรมการกำหนด คุณลักษณะ</p> 	 <p>(นายชาคริช รอดอำพัน) ประธานกรรมการ</p>	 <p>(นายสกล โพลลาด) กรรมการ</p>	 <p>(นายอภิรัตน์ แก้วเพชรสมุทร) กรรมการและเลขานุการ</p>
--	---	---	--

4.6 โต๊ะประชุมขนาด 6 ที่นั่ง พร้อมเก้าอี้ แวงดุสิต เขตดุสิต กรุงเทพมหานคร จำนวน 1 ชุด

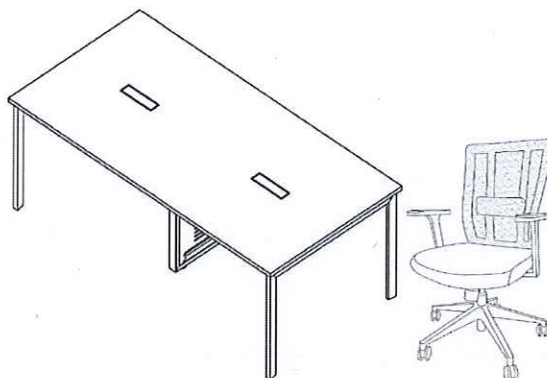

1 ชุด ประกอบไปด้วยโต๊ะประชุม 1 ตัว , และเก้าอี้ 6 ตัว

รายละเอียดคุณลักษณะโต๊ะประชุม

ขนาดไม่น้อยกว่า : 240 x 120 x 75 ซม. (กว้าง x ลึก x สูง)

แผ่นท็อป : ไม้ Particle Board เกรด E1 Class 1 หนาไม่น้อยกว่า 25 มม. ปิดผิว Melamine Resin Film ปิดขอบ PVC หนาไม่น้อยกว่า 2 มม. ติดตั้ง POP UP อลูมิเนียม ฝาเปิด-ปิด พร้อมปลั๊กไฟ และ USB

ขาโต๊ะ : เหล็กชุบสีเหลี่ยมคางหมู ขนาด 18 x 36 x 62 มม. ปลายขาปิดด้วยพลาสติกฉีดขึ้นรูป คานรับ ท็อปเหล็กท่อเหลี่ยม

ขากลาง : เหล็กท่อเหลี่ยม ขนาดไม่น้อยกว่า 1" x 2" หนาไม่น้อยกว่า 1.2 มม. ฝาครอบขา เหล็กพับขึ้นรูป หนาไม่น้อยกว่า 1 มม.





พ่นสี : ชั้นส่วนที่เป็นเหล็กล้างผิวป้องกันสนิมด้วย Zinc Phosphate พ่นเคลือบสีระบบ Epoxy Powder Coating

อื่นๆ : ผู้เสนอราคา ต้องเป็นผู้ผลิตโดยตรง ที่ได้รับการรับรองระบบมาตรฐาน ISO 9001 : 2015 , ISO 14001 : 2015, OHSAS 18001:2007 และใบรับรองอุตสาหกรรมฉลากเขียวระดับ 3

รายละเอียดคุณลักษณะเก้าอี้





ขนาดไม่น้อยกว่า : 61 x 54 x 93 ซม. (กว้าง x ลึก x สูง)

พนักพิง : ผลิตจากพลาสติกฉีดขึ้นรูปด้วยระบบ Injection Mold มีโครงสร้างรับแผ่นหลัง 2 เส้น เพื่อความแข็งแรง มี Lumbar Support ด้านหลังผลิตจากพลาสติกฉีดขึ้นรูป ด้านหน้าพลาสติก

<p>คณะกรรมการกำหนด คุณลักษณะ</p> 	 <p>(นายชาคริช รอดอำพัน) ประธานกรรมการ</p>	 <p>(นายสกล โพลาด) กรรมการ</p>	 <p>(นายอภิรัตน์ แก้วเพชรสมุท) กรรมการและเลขานุการ</p>
--	---	--	---

Polyurethane (PU) สีดำ มีความอ่อนนุ่มรับแผ่นหลัง สามารถปรับระดับสูง-ต่ำได้ไม่น้อยกว่า 88 มม. หุ้มด้วยผ้าตาข่าย เกรด เอ

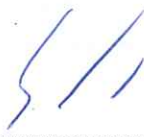
- เบาะนั่ง : ผลิตจากไม้อัดเพลสขึ้นรูป เสริมฟองน้ำฉีดขึ้นรูปด้วยระบบ Injection mold หุ้มทับด้วยผ้า ปิดครอบด้านล่างด้วยพลาสติกฉีดขึ้นรูปด้วยระบบ Injection Mold
- ท้าวแขน : พลาสติก Polypropylene (PP) ฉีดขึ้นรูป หรือตีกว่า
- ใต้เบาะนั่ง : ติดก้านโยก Synchronized Mechanism พร้อมด้วยระบบ Back Lock ควบคุมการโยกเอน ของพนักพิง ปรับความอ่อนนุ่มในการนั่งด้วยระบบสปริงโดยใช้มือหมุน ปรับความสูงด้วยแกนแก๊ส (Gas Lift)
- ขาเก้าอี้ : ผลิตจากไนลอนผสมไฟเบอร์ฉีดขึ้นรูป 5 แฉก ลักษณะทรงสุ่ม
- ล้อ : เป็นแบบล้อคู่ ผลิตจากพลาสติก Nylon ขนาด Ø60 มม. ยึดติดกับขาด้วยการตบเข้า
- วัสดุหุ้ม : เบาะนั่งหุ้มด้วยผ้า ส่วนพนักพิงหุ้มด้วยผ้าตาข่าย Mesh Fabric เลือกลีภายในหลัง
- อื่นๆ : ผู้เสนอราคา ต้องเป็นผู้ผลิตโดยตรง ที่ได้รับการรับรองระบบมาตรฐาน ISO 9001 : 2015 , ISO 14001 : 2015, OHSAS 18001:2007 และใบรับรองอุตสาหกรรมฉลากเขียวระดับ 3

<p>คณะกรรมการกำหนด คุณลักษณะ</p> 	 <p>(นายชาคริช รอดอำพัน) ประธานกรรมการ</p>	 <p>(นายสุกอล โพลลาด) กรรมการ</p>	 <p>(นายอภิรัตน์ แก้วเพชรสมุทร) กรรมการและเลขานุการ</p>
--	---	---	--

4.7 โต๊ะประชุมขนาด 8 ที่นั่ง พร้อมเก้าอี้ แขวงดุสิต เขตดุสิต กรุงเทพมหานคร จำนวน 3 ชุด

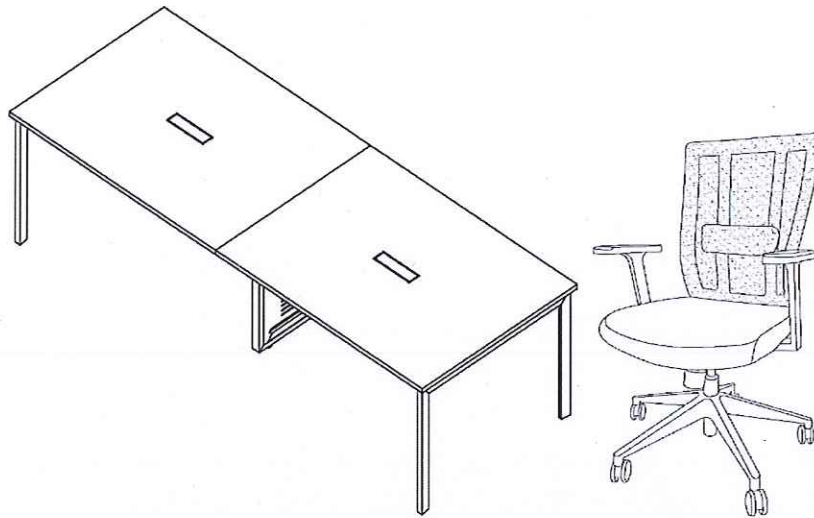

1 ชุด ประกอบไปด้วยโต๊ะประชุม 1 ตัว , และเก้าอี้ 8 ตัว

รายละเอียดคุณลักษณะโต๊ะประชุม

: ขนาดไม่น้อยกว่า : 320 x 120 x 75 ซม. (กว้าง x ลึก x สูง)





แผ่นท็อป : ไม้ Particle Board เกรด E1 Class 1 หนาไม่น้อยกว่า 25 มม. ปิดผิว Melamine Resin Film ปิดขอบ PVC หนาไม่น้อยกว่า 2 มม. ติดตั้ง POP UP อลูมิเนียม ฝาเปิด-ปิด พร้อมปลั๊กไฟ และ USB

ขาโต๊ะ : เหล็กชุบสีเหลี่ยมคางหมู ขนาด 18 x 36 x 62 มม. ปลายขาปิดด้วยพลาสติกฉีดขึ้นรูป คานรับท็อปเหล็กต่อเหลี่ยม

ขากลาง : เหล็กต่อเหลี่ยม ขนาดไม่น้อยกว่า 1" x 2" หนาไม่น้อยกว่า 1.2 มม. ฝาครอบขา เหล็กพับขึ้นรูป หนาไม่น้อยกว่า 1 มม.

พ่นสี : ชั้นส่วนที่เป็นเหล็กล้างผิวป้องกันสนิมด้วย Zinc Phosphate พ่นเคลือบสีระบบ Epoxy Powder Coating

อื่นๆ : ผู้เสนอราคา ต้องเป็นผู้ผลิตโดยตรง ที่ได้รับการรับรองระบบมาตรฐาน ISO 9001 : 2015 , ISO 14001 : 2015, OHSAS 18001:2007 และใบรับรองอุตสาหกรรมฉลากเขียวระดับ 3

<p>คณะกรรมการกำหนด คุณลักษณะ</p> 	 <p>(นายชาคริช รอดอำพัน) ประธานกรรมการ</p>	 <p>(นายสกล โพลลาด) กรรมการ</p>	 <p>(นายอภิรัตน์ แก้วเพชรสมุทร) กรรมการและเลขานุการ</p>
--	---	---	--

รายละเอียดคุณลักษณะเก้าอี้

ขนาดไม่น้อยกว่า : 61 x 54 x 93 ซม. (กว้าง x ลึก x สูง)

พนักพิง : ผลิตจากพลาสติกฉีดขึ้นรูปด้วยระบบ Injection Mold มีโครงสร้างรับแผ่นหลัง 2 เส้น เพื่อความแข็งแรง มี Lumbar Support ด้านหลังผลิตจากพลาสติกฉีดขึ้นรูป ด้านหน้าพลาสติก Polyurethane (PU) สีดำ มีความอ่อนนุ่มรับแผ่นหลัง สามารถปรับระดับสูง-ต่ำได้ไม่น้อยกว่า 88 มม. หุ้มด้วยผ้าตาข่าย เกรด เอ

เบาะนั่ง : ผลิตจากไม้อัดเพลสขึ้นรูป เสริมฟองน้ำฉีดขึ้นรูปด้วยระบบ Injection mold หุ้มทับด้วยผ้าปิดครอบด้านล่างด้วยพลาสติกฉีดขึ้นรูปด้วยระบบ Injection Mold

เท้าแขน : พลาสติก Polypropylene (PP) ฉีดขึ้นรูป หรือตีกว่า





ใต้เบาะนั่ง : ติดกอนโยก Synchronized Mechanism พร้อมด้วยระบบ Back Lock ควบคุมการโยกเอนของพนักพิง ปรับความอ่อนนุ่มในการนั่งด้วยระบบสปริงโดยใช้มือหมุน ปรับความสูงด้วยแกนแก๊ส (Gas Lift)

ขาเก้าอี้ : ผลิตจากไนลอนผสมไฟเบอร์ฉีดขึ้นรูป 5 แฉก ลักษณะทรงส้อม

ล้อ : เป็นแบบล้อคู่ ผลิตจากพลาสติก Nylon ขนาด Ø60 มม. ยึดติดกับขาด้วยการตบเข้า

วัสดุหุ้ม : เบาะนั่งหุ้มด้วยผ้า ส่วนพนักพิงหุ้มด้วยผ้าตาข่าย Mesh Fabric เลือกลีภายหลัง

อื่นๆ : ผู้เสนอราคา ต้องเป็นผู้ผลิตโดยตรง ที่ได้รับการรับรองระบบมาตรฐาน ISO 9001 : 2015 , ISO 14001 : 2015, OHSAS 18001:2007 และใบรับรองอุตสาหกรรมฉลากเขียวระดับ 3

<p>คณะกรรมการกำหนด คุณลักษณะ</p> 	 <p>(นายชาคริช รอดอำพันธ์) ประธานกรรมการ</p>	 <p>(นายสกล ไทฉลาด) กรรมการ</p>	 <p>(นายอภิรัตน์ แก้วเพชรสมุท) กรรมการและเลขานุการ</p>
--	---	---	---

4.8 โต๊ะประชุมขนาด 12 ที่นั่ง พร้อมเก้าอี้ แขวงดุสิต เขตดุสิต กรุงเทพมหานครจำนวน 3 ชุด

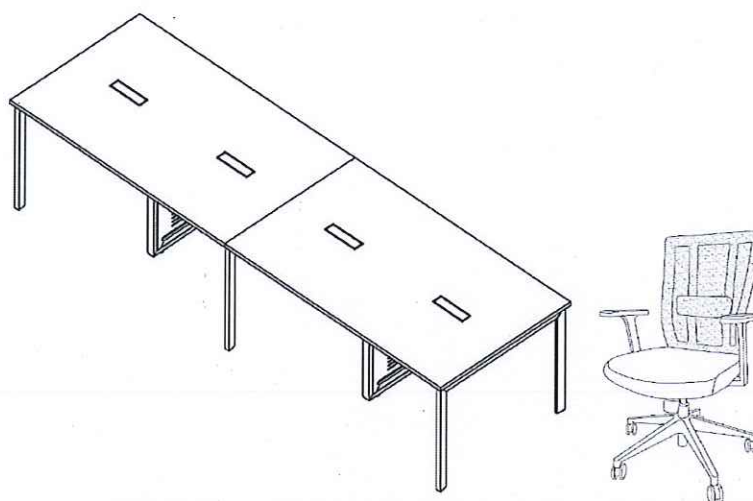

1 ชุด ประกอบไปด้วยโต๊ะประชุม 1 ตัว , และเก้าอี้ 12 ตัว

รายละเอียดคุณลักษณะโต๊ะประชุม

ขนาดไม่น้อยกว่า : 400 x 120 x 75 ซม. (กว้าง x ลึก x สูง)





แผ่นท็อป : ไม้ Particle Board เกรด E1 Class 1 หนาไม่น้อยกว่า 25 มม. ปิดผิว Melamine Resin Film ปิดขอบ PVC หนาไม่น้อยกว่า 2 มม. ติดตั้ง POP UP อลูมิเนียม ฝาเปิด-ปิด พร้อมปลั๊กไฟ และ USB

ขาโต๊ะ : เหล็กรูปสี่เหลี่ยมคางหมู ขนาด 18 x 36 x 62 มม. ปลายขาปิดด้วยพลาสติกฉีดขึ้นรูป คานรับ ท็อปเหล็กท่อเหลี่ยม

ขากลาง : เหล็กท่อเหลี่ยม ขนาดไม่น้อยกว่า 1" x 2" หนาไม่น้อยกว่า 1.2 มม. ฝาครอบขา เหล็กพับขึ้นรูป หนาไม่น้อยกว่า 1 มม.

พ่นสี : ชั้นส่วนที่เป็นเหล็กล้างผิวป้องกันสนิมด้วย Zinc Phosphate พ่นเคลือบสีระบบ Epoxy Powder Coating

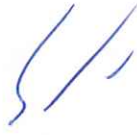
อื่นๆ : ผู้เสนอราคา ต้องเป็นผู้ผลิตโดยตรง ที่ได้รับการรับรองระบบมาตรฐาน ISO 9001 : 2015 , ISO 14001 : 2015, OHSAS 18001:2007 และใบรับรองอุตสาหกรรมฉลากเขียวระดับ 3

<p>คณะกรรมการกำหนด คุณลักษณะ</p> 	 <p>(นายชาคริช รอดอำพัน) ประธานกรรมการ</p>	 <p>(นายสกล โพลาด) กรรมการ</p>	 <p>(นายอภิรัตน์ แก้วเพชรสมุทร) กรรมการและเลขานุการ</p>
--	---	--	--

รายละเอียดคุณลักษณะเก้าอี้

ขนาดไม่น้อยกว่า : 61 x 54 x 93 ซม. (กว้าง x ลึก x สูง)

พนักพิง : ผลิตจากพลาสติกฉีดขึ้นรูปด้วยระบบ Injection Mold มีโครงสร้างรับแผ่นหลัง 2 เส้น เพื่อความแข็งแรง มี Lumbar Support ด้านหลังผลิตจากพลาสติกฉีดขึ้นรูป ด้านหน้าพลาสติก Polyurethane (PU) สีดำ มีความอ่อนนุ่มรับแผ่นหลัง สามารถปรับระดับสูง-ต่ำได้ไม่น้อยกว่า 88 มม. หุ้มด้วยผ้าตาข่าย เกรด เอ

เบาะนั่ง : ผลิตจากไม้อัดเพลสขึ้นรูป เสริมฟองน้ำฉีดขึ้นรูปด้วยระบบ Injection mold หุ้มทับด้วยผ้า ปิดครอบด้านล่างด้วยพลาสติกฉีดขึ้นรูปด้วยระบบ Injection Mold

เท้าแขน : พลาสติก Polypropylene (PP) ฉีดขึ้นรูป หรือดีกว่า

ใต้เบาะนั่ง : ติดกอนโยก Synchronized Mechanism พร้อมด้วยระบบ Back Lock ควบคุมการโยกเอนของพนักพิง ปรับความอ่อนนุ่มในการนั่งด้วยระบบสปริงโดยใช้มือหมุน ปรับความสูงด้วยแกนแก๊ส (Gas Lift)

ขาเก้าอี้ : ผลิตจากไนลอนผสมไฟเบอร์ฉีดขึ้นรูป 5 แฉก ลักษณะทรงส้อม

ล้อ : เป็นแบบล้อคู่ ผลิตจากพลาสติก Nylon ขนาด Ø60 มม. ยึดติดกับขาด้วยการตบเข้า

วัสดุหุ้ม : เบาะนั่งหุ้มด้วยผ้า ส่วนพนักพิงหุ้มด้วยผ้าตาข่าย Mesh Fabric เลือกลีภายหลัง

อื่นๆ : ผู้เสนอราคา ต้องเป็นผู้ผลิตโดยตรง ที่ได้รับการรับรองระบบมาตรฐาน ISO 9001 : 2015 , ISO14001 : 2015, OHSAS 18001:2007 และใบรับรองอุตสาหกรรมฉลากเขียวระดับ 3

<p>คณะกรรมการกำหนด คุณลักษณะ</p> 	 <p>(นายชาตรีช รอดอำพัน) ประธานกรรมการ</p>	 <p>(นายสกล โพลลาด) กรรมการ</p>	 <p>(นายอิริตน์ แก้วเพชรสมุท) กรรมการและเลขานุการ</p>
--	---	---	--

4.9 โซฟาพร้อมโต๊ะกลาง แขวงดุสิต เขตดุสิต กรุงเทพมหานคร จำนวน 3 ชุด

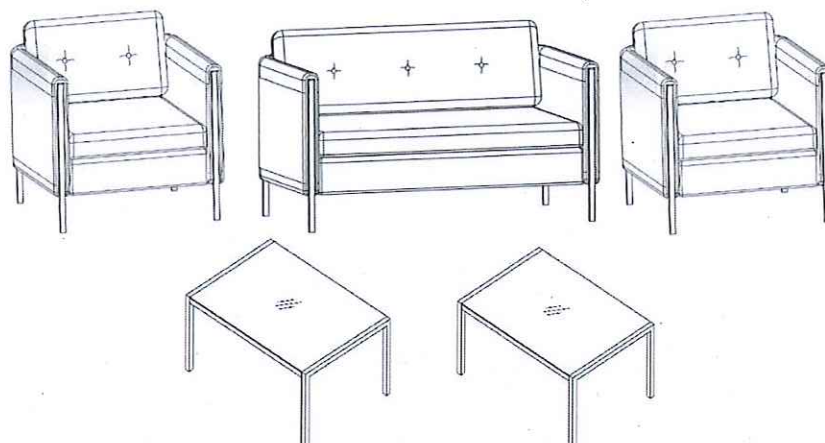

1 ชุด ประกอบด้วย โซฟา 2 ที่นั่ง เก้าอี้ 1 ที่นั่ง โต๊ะกลาง และโต๊ะข้าง

รายละเอียดคุณลักษณะ

โซฟา 2 ที่นั่ง : ขนาดไม่น้อยกว่า 140 x 82 x 75 ซม. (กว้าง x ลึก x สูง) จำนวน 1 ตัว/ชุด

โซฟา 1 ที่นั่ง : ขนาดไม่น้อยกว่า 80 x 82 x 75 ซม. (กว้าง x ลึก x สูง) จำนวน 2 ตัว/ชุด

โต๊ะกลาง : ขนาดไม่น้อยกว่า 90 x 60 x 42 ซม. (กว้าง x ลึก x สูง) จำนวน 1 ตัว/ชุด

โต๊ะข้าง : ขนาดไม่น้อยกว่า 60 x 60 x 42 ซม. (กว้าง x ลึก x สูง) จำนวน 2 ตัว/ชุด

โครงโซฟา : ไม้เนื้อแข็ง เพาะโครงขึ้นรูปตามแบบ ทาน้ำยากันปลวกและแมลง เบาะนั่งเสริมด้วยสปริง Zig-Zag เพื่อป้องกันการยุบตัวของเบาะนั่งและช่วยกระจายน้ำหนัก

เบาะนั่งและพนักพิง : ด้านในบุด้วยฟองน้ำ Polyurethane Foam ความหนาแน่นสูง ชั้นนอกสุดบุด้วยใยสังเคราะห์ (Fiber Fill) เพื่อเพิ่มความนุ่มนวล หุ้มหนังเทียม

ขาโซฟา : เหล็กท่อเหลี่ยม ขนาดไม่น้อยกว่า 1/2" x 1" ชุบโครเมียม





โต๊ะกลาง, โต๊ะข้าง

แผ่นท็อป : กระจกสีชา หนาไม่น้อยกว่า 10 มม.

ขาโต๊ะ : เหล็กท่อสี่เหลี่ยม ขนาดไม่น้อยกว่า 30 x 40 มม. หนาไม่น้อยกว่า 1.2 มม. ชุบโครเมียม

ปุ่มปรับระดับ : พลาสติกฉีดขึ้นรูปหุ้มทับแกนเกลียวเหล็ก

อื่นๆ : ผู้เสนอราคา ต้องเป็นผู้ผลิตโดยตรง ที่ได้รับการรับรองระบบมาตรฐาน ISO 9001 : 2015 , ISO 14001 : 2015, OHSAS 18001:2007 และใบรับรองอุตสาหกรรมฉลากเขียวระดับ 3

<p>คณะกรรมการกำหนด คุณลักษณะ</p> 	 <p>(นายชาตรีช รอดอำพัน) ประธานกรรมการ</p>	 <p>(นายสกล โพลลาด) กรรมการ</p>	 <p>(นายอภิรต์น์ แก้วเพชรสมุท) กรรมการและเลขานุการ</p>
--	---	---	---

4.10 ตู้เตี้ยเก็บเอกสาร แขวงดุสิต เขตดุสิต กรุงเทพมหานคร จำนวน 55 ใบ

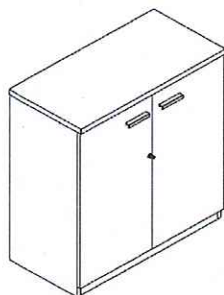

รายละเอียดคุณลักษณะ

ขนาดไม่น้อยกว่า : 80 x 40 x 85 ซม. (กว้าง x ลึก x สูง)

แผ่นท็อป : ไม้ Particle Board เกรด E1 Class 1 หนาไม่น้อยกว่า 19 มม. ปิดผิว Melamine Resin Film ปิดขอบ PVC หนาไม่น้อยกว่า 2 มม.

แผ่นบานเปิด : ไม้ Particle Board เกรด E1 Class 1 หนาไม่น้อยกว่า 16 มม. ปิดผิว Melamine Resin Film ปิดขอบ PVC หนาไม่น้อยกว่า 1 มม.

แผ่นข้าง : ไม้ Particle Board เกรด E1 Class 1 หนาไม่น้อยกว่า 16 มม. ปิดผิว Melamine Resin Film ปิดขอบ PVC หนาไม่น้อยกว่า 1 มม.



แผ่นพื้น : ไม้ Particle Board เกรด E1 Class 1 หนาไม่น้อยกว่า 16 มม. ปิดผิว Melamine Resin Film ปิดขอบ PVC หนาไม่น้อยกว่า 1 มม.

แผ่นชั้นปรับ : ไม้ Particle Board เกรด E1 Class 1 หนาไม่น้อยกว่า 16 มม. ปิดผิว Melamine Resin Film ปิดขอบ PVC หนาไม่น้อยกว่า 1 มม. ด้านล่างเสริมด้วยเหล็ก 2.5 มม. พับขึ้นรูปด้วย จำนวน 2 เส้น เพื่อช่วยในการรับน้ำหนักและป้องกันแผ่นชั้นแอ่นตัว

แผ่นหลัง : ไม้ Particle Board เกรด E1 Class 1 หนาไม่น้อยกว่า 12 มม. ปิดผิว Melamine Resin Film ปิดขอบ PVC หนาไม่น้อยกว่า 0.5 มม.

อุปกรณ์ : มือจับอลูมิเนียม , บานพับถัวย 35 มม. , กุญแจล็อคบานเปิด

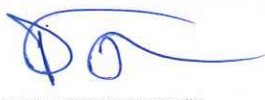
อื่นๆ : ผู้เสนอราคา ต้องเป็นผู้ผลิตโดยตรง ที่ได้รับการรับรองระบบมาตรฐาน ISO 9001 : 2015 , ISO 14001 : 2015, OHSAS 18001:2007 และใบรับรองอุตสาหกรรมฉลากเขียวระดับ 3

<p>คณะกรรมการกำหนด คุณลักษณะ</p> 	 <p>(นายชาคริช รอดอำพัน) ประธานกรรมการ</p>	 <p>(นายสกล โพลลาด) กรรมการ</p>	 <p>(นายอิรัตน์ แก้วเพชรสมุทร) กรรมการและเลขานุการ</p>
--	---	---	---

4.11 ม่านปรับแสง แขวงดุสิต เขตดุสิต กรุงเทพมหานคร จำนวน 32 ชุด



ม่านบังแสง แบบม้วนระบบโซ่ดึง เก็บบน เปิดปิดม่านโดยการดึงโซ่ ตัวม่านจะหยุดดึงโซ่

- ลักษณะเป็นผ้าที่มีความทึบแสง (Blackout) ทำจากโพลีเอสเตอร์ เคลือบผิวด้านนอกด้วย PVC มีแสงผ่านได้น้อย ป้องกันแสงได้ 90-100% เป็นผ้าม่านไม่เก็บฝุ่น ทำความสะอาดง่าย เพียงแค่ใช้ผ้าชุบน้ำเช็ด ไม่ต้องซัก
- เนื้อผ้า 2 ชั้น ด้านนอกเคลือบด้วยวัสดุป้องกันแสงยูวี (UV) ได้ 100 %
- มีอุปกรณ์ประกอบที่มีคุณภาพดี
- พร้อมติดตั้ง
- รับประกันสินค้าไม่น้อยกว่า 1 ปี

4.12 เครื่องฟอกอากาศ แขวงดุสิต เขตดุสิต กรุงเทพมหานคร จำนวน 20 เครื่อง

รายละเอียดคุณลักษณะ

- สำหรับห้องขนาด : 90 ตร.ม
- CADR จักรการส่งผ่านอากาศบริสุทธิ์ (CFM) (m³ / h): 701
- ระบบฟอกอากาศ: AIR-FLOW CONTROL 3 STEP (HML)
- แผ่นกรอง: 3 ชั้น: PRE-FILTER, DEODORIZATION FILTER, HEPA FILTER CLASS H13 = 1 ชุด มาพร้อมกับเครื่อง *** (เพิ่ม แผ่นกรอง จำนวน 5 ชั้น ต่อ ชุด)
- ประสิทธิภาพการฟอกที่ (%): 99.97
- สามารถกรองฝุ่นละอองขนาดเล็กตั้งแต่ PM 2.5 ถึง PM 0.3
- ระดับความดัง (DB) (A): 21
- 36.00 x 105.40 x 28.40
- น้ำหนัก (น้ำหนัก): 15 กก.
- อื่น ๆ : AIRFLOW MODE: ระบบ WINDFREE, 3 WAY AIR FLOW, AIR-FLOW CONTROL 3 STEP (HML), AUTO MODEL, SLEEP MODEL SMART THING: มี BIXBY และ WIFI, มีระบบ GAS (ODOR), PM DIGITAL DISPLAY: PM1.0 / 2.5 / 10 มีระบบแจ้งเตือนแผ่นกรอง, ระบบตั้งเวลา

<p>คณะกรรมการกำหนด คุณลักษณะ</p> 	 <p>(นายชาคริช รัตอำพัน) ประธานกรรมการ</p>	 <p>(นายสกล โพลาด) กรรมการ</p>	 <p>(นายอภิรัตน์ แก้วเพชรสมุทร) กรรมการและเลขานุการ</p>
--	---	--	--

4.13 โต๊ะทำงาน พร้อมเก้าอี้ ตำบลสบตุ๋ย อำเภอเมืองลำปาง จังหวัดลำปาง จำนวน 4 ชุด

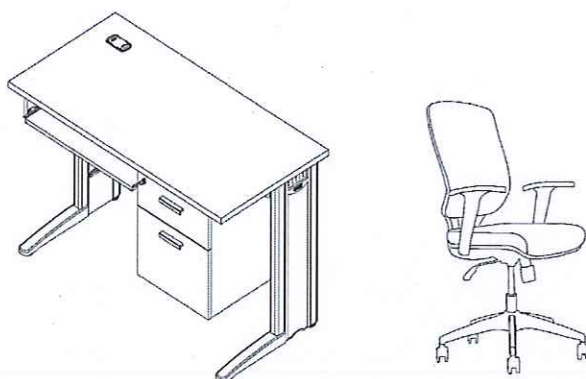

1 ชุด ประกอบไปด้วยโต๊ะทำงาน 1 ตัว , ตู้ลิ้นชัก 1 ตู้ ลิ้นชักคีย์บอร์ด 1 อัน , และเก้าอี้ 1 ตัว

รายละเอียดคุณลักษณะโต๊ะทำงาน

ขนาดไม่น้อยกว่า : 120 x 60 x 75 ซม. (กว้าง x ลึก x สูง)





แผ่นท็อป : ไม้ Particle Board เกรด E1 Class 1 หนาไม่น้อยกว่า 25 มม. ปิดผิว Melamine Resin Film ปิดขอบ PVC หนาไม่น้อยกว่า 2 มม. มีช่องร้อยสายไฟแบบเหลี่ยมผลิตจากพลาสติกฉีดขึ้นรูปขนาดไม่น้อยกว่า 58 x 105 มม.

แผ่นบังตา : ไม้ Particle Board เกรด E1 Class 1 หนาไม่น้อยกว่า 16 มม. ปิดผิว Melamine Resin Film ปิดขอบ PVC หนาไม่น้อยกว่า 0.5 มม. แผ่นบังตายึดด้วยระบบ Rivet Nut เพื่อความแข็งแรง

ที่วางคีย์บอร์ด : ไม้ Particle Board เกรด E1 Class 1 หนาไม่น้อยกว่า 16 มม. ปิดผิว Melamine Resin Film ปิดขอบ PVC หนาไม่น้อยกว่า 1 มม.

กันตกด้านหน้าที่วางคีย์บอร์ด : อลูมิเนียมฉีดขึ้นรูปด้วยระบบ Extrude ลักษณะวงรีและหุ้มเนื้อไม้ทั้งบนและล่างเพื่อความแข็งแรง พร้อมยึดด้วยสกรู 4 จุด ปลายทั้งสองด้านปิดด้วย Cap พลาสติก

ขาโต๊ะ : โครงสร้างขาโต๊ะ ทำด้วยเหล็กแผ่นปั๊มขึ้นรูป หนาไม่น้อยกว่า 1.2 มม. ขนาดไม่น้อยกว่า 45 x 350 x 40 มม. ปลายด้านหน้าทำ Slope พร้อมเสริมเหล็กด้านในขนาด 1 1/4 x 3/4 นิ้ว และ 3/4 x 3/4 นิ้ว หนาไม่น้อยกว่า 1 มม.





<p>คณะกรรมการกำหนด คุณลักษณะ</p> 	 <p>(นายชาคริช รอดอำพัน) ประธานกรรมการ</p>	 <p>(นายสกล โพลาด) กรรมการ</p>	 <p>(นายอภิรัตน์ แก้วเพชรสมุทร) กรรมการและเลขานุการ</p>
--	---	--	--

พร้อมปุ่มปรับระดับด้านใต้ 2 จุด กรณีพื้นไม้ได้ระดับ เสาแนวตั้งทำด้วยเหล็กแผ่นปั๊มขึ้นรูป หนาไม่น้อยกว่า 1.2 มม. ด้านหน้าโค้ง ด้านหลังตรง ขนาดไม่น้อยกว่า 40 x 45 มม. พร้อมฝาปิดด้านใน ทำด้วยเหล็กแผ่นปั๊มขึ้นรูป หนาไม่น้อยกว่า 0.7 มม. พร้อมปั๊มนูน 3 จุด เพื่อความแข็งแรง ฝาปิดด้านนอก ทำด้วยพลาสติกฉีดขึ้นรูป ขนาดไม่น้อยกว่า 139 x 694 x 14 มม. ด้วยระบบ Injection Mold System พร้อมช่องร้อยสายไฟด้านบน สามารถเลื่อน (Sliding) ขึ้น-ลงได้

โครงสร้างตู้	: ไม้ Particle Board เกรด E1 Class 1 หนาไม่น้อยกว่า 16 มม. ปิดผิว Melamine Resin Film ปิดขอบ PVC หนาไม่น้อยกว่า 1 มม.
หน้าลิ้นชัก	: ไม้ Particle Board เกรด E1 Class 1 หนาไม่น้อยกว่า 16 มม. ปิดผิว Melamine Resin Film ปิดขอบ PVC หนาไม่น้อยกว่า 1 มม.
กล่องลิ้นชัก	: ไม้ Particle Board เกรด E1 Class 1 หนาไม่น้อยกว่า 12 มม. ปิดผิว Melamine Resin Film ปิดขอบ PVC หนาไม่น้อยกว่า 0.5 มม.
อุปกรณ์	: มือจับอลูมิเนียม รางลิ้นชักแบบรับได้ ฤดูแจล็คหน้าตลอด ชิ้นส่วนที่เป็นเหล็กล้างผิวป้องกันสนิมด้วย Zinc Phosphate พ่นเคลือบสีระบบ Epoxy Powder Coating
อื่นๆ	: ผู้เสนอราคา ต้องเป็นผู้ผลิตโดยตรง ที่ได้รับการรับรองระบบมาตรฐาน ISO 9001 : 2015 , ISO 14001 : 2015, OHSAS 18001:2007 และใบรับรองอุตสาหกรรมฉนวนใยระดับ 3

รายละเอียดคุณลักษณะเก้าอี้

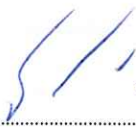
ขนาดไม่น้อยกว่า	: 65 x 59 x 99 ซม. (กว้าง x ลึก x สูง)
พนักพิง	: ผลิตจากพลาสติกฉีดขึ้นรูปในระบบ Injection Mold แบบประกบกัน 2 ชั้น เสริมฟองน้ำ มีจุดรับสรีระด้านหลัง (Lumbar Support) บุด้วยผ้า
เบาะนั่ง	: ผลิตจากไม้อัดเพลสขึ้นรูป เสริมฟองน้ำฉีดขึ้นรูปด้วยระบบ injection mold หุ้มทับด้วยผ้า ปิดครอบด้านล่างด้วยพลาสติกฉีดขึ้นรูป
เท้าแขน	: พลาสติก Polypropylene (PP) ฉีดขึ้นรูปสีดำ มีแกนทำด้วยโลหะขนาดไม่น้อยกว่า 15x50 มม. ทำสีเงิน ด้านบนปิดทับด้วย PU สามารถปรับระดับสูง-ต่ำได้ 6 ระดับ ด้วยอุปกรณ์กดสีเงิน
ใต้เบาะนั่ง	: ติดกอนโยก Synchronized Mechanism พร้อมด้วยระบบ Back Lock ควบคุมการโยกเอนของพนักพิง ปรับความอ่อนนุ่มในการนั่งด้วยระบบสปริงโดยใช้มือหมุน ปรับความสูงด้วยแกนแก๊ส (Gas Lift)
ขาเก้าอี้	: ผลิตจากไนลอนผสมไฟเบอร์ฉีดขึ้นรูป 5 แฉก ลักษณะทรงสี่เหลี่ยม

คณะกรรมการกำหนด คุณลักษณะ 	 (นายชาคริช รอดอำพัน) ประธานกรรมการ	 (นายสกล โพลลาด) กรรมการ	 (นายอภิรัตน์ แก้วเพชรสมุทร) กรรมการและเลขานุการ
---	---	---	--

- ลื้อ : เป็นแบบลื้อคู่ ผลิตจากพลาสติก Nylon ขนาด Ø60 มม. ยึดติดกับขาด้วยการตบเข้า
- วัสดุหุ้ม : เบาะนั่งหุ้มด้วยผ้า ส่วนพนักพิงทำจากพลาสติกบุด้วยผ้า เลือกลีภายในหลัง
- อื่นๆ : ผู้เสนอราคา ต้องเป็นผู้ผลิตโดยตรง ที่ได้รับการรับรองระบบมาตรฐาน ISO 9001 : 2015 , ISO 14001 : 2015, OHSAS 18001:2007 และไปรับรองอุตสาหกรรมฉลากเขียวระดับ 3

4.14 โต๊ะทำงานตัวแอล พร้อมเก้าอี้ ตาบสสตุ่ย อำเภอเมืองลำปาง จังหวัดลำปาง จำนวน 2 ชุด

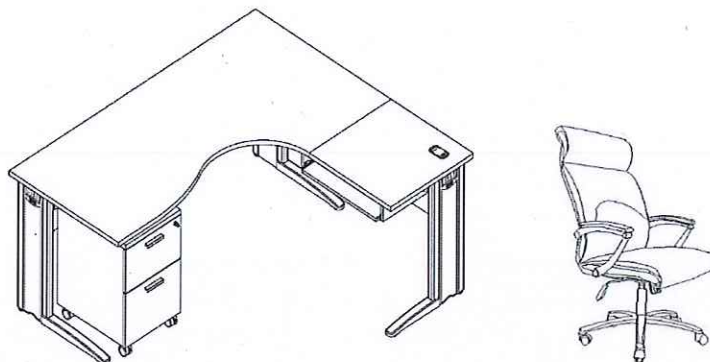

1 ชุด ประกอบด้วย โต๊ะ 1 ตัว ตู้เก็บเอกสารล้อเลื่อน 1 ตัว แป้นคีย์บอร์ด 1 อัน และเก้าอี้พนักพิงสูง 1 ตัว





รายละเอียดคุณลักษณะ

ขนาดไม่น้อยกว่า : โต๊ะทำงาน 180 x 160 x (80x60) x 75 ซม. (กว้าง x ลึก x สูง), ตู้ล้อเลื่อน 2 ลื่นชัก 40 x 50 x 59 ซม. (กว้าง x ลึก x สูง)





แผ่นท๊อป : ไม้ Particle Board เกรด E1 Class 1หนาไม่น้อยกว่า 25 มม. ปิดผิว Melamine Resin Film ปิดขอบ PVC หนาไม่น้อยกว่า 2 มม. มีช่องร้อยสายไฟแบบเหลี่ยมผลิตจากพลาสติกฉีดขึ้นรูป ขนาดไม่น้อยกว่า 58 x 105 มม.

แผ่นบังตา : ไม้ Particle Board เกรด E1 Class 1หนาไม่น้อยกว่า 16 มม. ปิดผิว Melamine Resin Film ปิดขอบ PVC หนาไม่น้อยกว่า 0.5 มม. แผ่นบังตายึดด้วยระบบ Rivet Nut เพื่อความแข็งแรง

ที่วางคีย์บอร์ด : ไม้ Particle Board เกรด E1 Class 1หนาไม่น้อยกว่า 16 มม. ปิดผิว Melamine Resin Film ปิดขอบ PVC หนาไม่น้อยกว่า 1 มม.

<p>คณะกรรมการกำหนด คุณลักษณะ</p> 	 <p>(นายชาคริช รอดอำพัน) ประธานกรรมการ</p>	 <p>(นายสกล โทฉลาด) กรรมการ</p>	 <p>(นายอภิรัตน์ แก้วเพชรสมุทร) กรรมการและเลขานุการ</p>
--	---	---	--

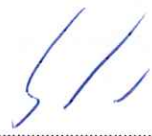
กันตกด้านหน้าที่วางคีย์บอร์ด	: อลูมิเนียมฉีดขึ้นรูปด้วยระบบ Extrude ลักษณะวงรีและหุ้มเนื้อไม้ทั้งบนและล่างเพื่อความแข็งแรง พร้อมยึดด้วยสกรู 4 จุด ปลายทั้งสองด้านปิดด้วย Cap พลาสติก
ขาโต๊ะ	: โครงสร้างขาโต๊ะ ทำด้วยเหล็กแผ่นปั๊มขึ้นรูป หนาไม่น้อยกว่า 1.2 มม. ขนาดไม้ไม่น้อยกว่า 45 x 460 x 40 มม. และขนาดไม้ไม่น้อยกว่า 45 x 350 x 40 มม. ปลายด้านหน้าทำ Slope พร้อมเสริมเหล็กด้านใน ขนาด 1 ¼ x 3/4 นิ้ว และ 3/4 x 3/4 นิ้ว หนาไม่น้อยกว่า 1 มม. พร้อมปุ่มปรับระดับด้านใต้ 3 จุด กรณีพื้นไม้ได้ระดับ เสานวดตั้งทำด้วยเหล็กแผ่นปั๊มขึ้นรูป หนาไม่น้อยกว่า 1.2 มม. ด้านหน้าโค้ง ด้านหลังตรง ขนาดไม้ไม่น้อยกว่า 40 x 45 มม. พร้อมฝาปิดด้านใน ทำด้วยเหล็กแผ่นปั๊มขึ้นรูป หนาไม่น้อยกว่า 0.7 มม. พร้อมปุ่มนูน 3 จุด เพื่อความแข็งแรง ฝาปิดด้านนอก ทำด้วยพลาสติกฉีดขึ้นรูป ขนาดไม้ไม่น้อยกว่า 139 x 694 x 14 มม. ด้วยระบบ Injection Mold System พร้อมช่องร้อยสายไฟด้านบน สามารถเลื่อน (Sliding) ขึ้น-ลงได้
แผ่นท็อปตู้	: ไม้ Particle Board เกรด E1 Class 1 หนาไม่น้อยกว่า 25 มม. ปิดผิว Melamine Resin Film ปิดขอบ PVC หนาไม่น้อยกว่า 2 มม.
โครงสร้างตู้	: ไม้ Particle Board เกรด E1 Class 1 หนาไม่น้อยกว่า 16 มม. ปิดผิว Melamine Resin Film ปิดขอบ PVC หนาไม่น้อยกว่า 1 มม.
หน้าลิ้นชัก	: ไม้ Particle Board เกรด E1 Class 1 หนาไม่น้อยกว่า 16 มม. ปิดผิว Melamine Resin Film ปิดขอบ PVC หนาไม่น้อยกว่า 1 มม.
กล่องลิ้นชัก	: ไม้ Particle Board เกรด E1 Class 1 หนาไม่น้อยกว่า 12 มม. ปิดผิว Melamine Resin Film ปิดขอบ PVC หนาไม่น้อยกว่า 0.5 มม.
อุปกรณ์	: มือจับอลูมิเนียม รางลิ้นชักแบบรับได้ กุญแจล็อกหน้าตลอด ชิ้นส่วนที่เป็นเหล็กล้างผิวป้องกันสนิมด้วย Zinc Phosphate ฟันเคลือบสีระบบ Epoxy Powder Coating
อื่นๆ	: ผู้เสนอราคา ต้องเป็นผู้ผลิตโดยตรง ที่ได้รับการรับรองระบบมาตรฐาน ISO 9001 : 2015 , ISO 14001 : 2015, OHSAS 18001:2007 และใบรับรองอุตสาหกรรมฉลากเขียวระดับ 3

<p>คณะกรรมการกำหนด คุณลักษณะ</p> 	 <p>(นายชาคริช รอดอำพัน) ประธานกรรมการ</p>	 <p>(นายสกล โพลลาด) กรรมการ</p>	 <p>(นายอภิรัตน์ แก้วเพชรสมุท) กรรมการและเลขานุการ</p>
--	---	---	---

รายละเอียดครุภัณฑ์เก้าอี้

ขนาดไม่น้อยกว่า : 63 x 72 x 118 ซม. (กว้าง x ลึก x สูง)

โครงเก้าอี้ : ผลิตจากไม้อัดเพลสขึ้นรูปแบบ 2 ชั้น นอก-ใน

เบาะที่นั่งและพนักพิง : ผลิตจากฟองน้ำโพลียูรีเทน (Polyurethane Foam) ตัดแต่งรูปทรงตามแบบของเก้าอี้
หุ้มทับด้วยหนังเทียม

เท้าแขน : ผลิตจาก Die-Casting Aluminums ปิดเงา ฉีดขึ้นรูปด้วยระบบ Injection Mold แบบ 2 ชั้นมี
กลไกสำหรับปรับมุมมองขาของเท้าแขนได้ ด้านบนครอบด้วยวัสดุ PP ยึดด้วยสกรูไม่น้อยกว่า 8
จุด ปิดทับด้านบนด้วย PU ขนาดไม่น้อยกว่า กว้าง 62 มม. x ยาว 330 มม. ความหนารวมไม่
น้อยกว่า 22 มม.

ใต้เบาะนั่ง : ติดก้อนโยก Simple Synchronized Mechanism พร้อมด้วยระบบ Back Lock ควบคุมการ
โยกเอนของพนักพิง ปรับความนุ่มนวลของการนั่งด้วยระบบสปริงโดยใช้มือหมุน ปรับความสูงด้วย
แกนแก๊ส (Gas Lift)

ขาเก้าอี้ : ผลิตจาก Die-Casting Aluminium ฉีดขึ้นรูปขึ้นเดียว(Injection Mold) ลักษณะทรงสี่
ซุบโครเมียม แบบ 5 แฉก

ล้อ : เป็นแบบล้อคู่ ผลิตจากพลาสติก Nylon ขนาด Ø60 มม. ยึดติดกับขาด้วยการตบเข้า

อื่นๆ : ผู้เสนอราคา ต้องเป็นผู้ผลิตโดยตรง ที่ได้รับการรับรองระบบมาตรฐาน ISO 9001 : 2015 , ISO
14001 : 2015, OHSAS 18001:2007 และใบรับรองอุตสาหกรรมฉลากเขียวระดับ 3

<p>คณะกรรมการกำหนด คุณลักษณะ</p> 	 <p>(นายชาคริช รอดอำพัน) ประธานกรรมการ</p>	 <p>(นายสกล โพลลาด) กรรมการ</p>	 <p>(นายอริรัตน์ แก้วเพชรสมุท) กรรมการและเลขานุการ</p>
--	---	---	---

4.15 เก้าอี้พักคอย ตำบลสบตุ๋ย อำเภอเมืองลำปาง จังหวัดลำปาง จำนวน 2 ชุด

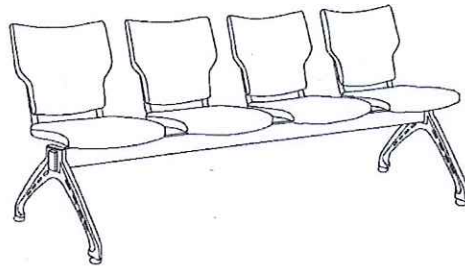

1 ชุด ประกอบด้วย เก้าอี้นั่งคอย 4 ที่นั่ง

รายละเอียดคุณลักษณะ

ขนาดไม่น้อยกว่า : 205 x 57 x 80 ซม. (กว้าง x ลึก x สูง)

โครงเก้าอี้ : ผลิตจากไม้วีเนียร์เพรสขึ้นรูปหนาไม่น้อยกว่า 12 มม. แบบแยกเบาะนั่งและพนักพิง





เบาะนั่งและพนักพิง: ผลิตจากฟองน้ำโพลียูรีเทน (Polyurethane Foam) ตัดแต่งขึ้นรูปตามแบบของเก้าอี้ หุ้มทับด้วยหนังเทียม ด้านใต้เบาะนั่งเจาะรูฝัง Driving Nut ยึดด้วย Nut M6 เพื่อเพิ่มความแข็งแรงในการรับน้ำหนักขณะใช้งาน

โครงที่นั่ง : ผลิตจากเหล็กท่อบูรีไซเคิล ขนาด 15 x 30 มม. หนาไม่น้อยกว่า 1.5 มม. ดัดขึ้นรูป พ่นสีด้วยระบบ Epoxy Powder Coating อบอุ่นด้วยความร้อนสูง

คานที่นั่ง : ผลิตจากเหล็กท่อบูรีไซเคิลขนาดไม่น้อยกว่า 35 x 73 มม. หนาไม่น้อยกว่า 1.5 มม. พ่นสีด้วยระบบ Epoxy Powder Coating อบอุ่นด้วยความร้อนสูง ปลายคานปิดด้วยพลาสติกสีดำฉีดยึดขึ้นรูปเพื่อป้องกันการกระแทก

ขาเก้าอี้ : ผลิตจากอลูมิเนียมฉีดยึดขึ้นรูป ด้วยระบบ Injection Mold System ทรงตัว V ออกแบบให้มีรู ตามความยาวขา เพื่อความสวยงาม ต้องมีใบรับรองผลการทดสอบการรับน้ำหนักไม่น้อยกว่า 500 kg. พร้อมเอกสารรับรองในวันยื่นซองเสนอราคา พ่นสีด้วยระบบ Epoxy Powder Coating อบอุ่นด้วยความร้อนสูง ยึดติดกับคานด้วยประกับอลูมิเนียมฉีดยึดขึ้นรูปด้วยระบบ Injection Mold ปลายขาติดปุ่มปรับระดับผลิตจากพลาสติกฉีดยึดขึ้นรูป ด้วยระบบ Injection Mold ด้านบนครอบด้วยเหล็กปั๊มขึ้นรูปชุบโครเมียมขนาดไม่น้อยกว่า \varnothing 62 มม.

อื่นๆ : ผู้เสนอราคา ต้องเป็นผู้ผลิตโดยตรง ที่ได้รับการรับรองระบบมาตรฐาน ISO 9001 : 2015 , ISO 14001 : 2015, OHSAS 18001:2007 และใบรับรองอุตสาหกรรมฉลากเขียวระดับ 3

<p>คณะกรรมการกำหนด คุณลักษณะ</p> 	 <p>(นายชาคริช รอดอำพัน) ประธานกรรมการ</p>	 <p>(นายสกล โทฉลาด) กรรมการ</p>	 <p>(นายอภิรัตน์ แก้วเพชรสมุทร) กรรมการและเลขานุการ</p>
--	---	---	--



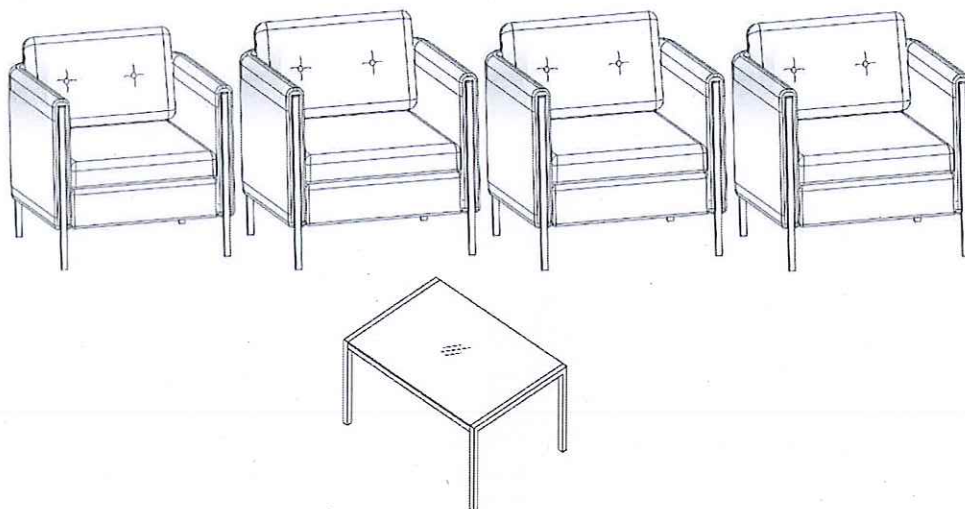

4.16 โซฟาเดี่ยว 4 ตัว พร้อมโต๊ะกลาง ตำบลสบตุ๋ย อำเภอเมืองลำปาง จังหวัดลำปาง จำนวน 4 ชุด



1 ชุด ประกอบด้วย โซฟาเดี่ยว 4 ตัว โต๊ะกลาง 1 ตัว

รายละเอียดคุณลักษณะ

- โซฟาเดี่ยว : ขนาดไม่น้อยกว่า 80 x 82 x 75 ซม. (กว้าง x ลึก x สูง) จำนวน 4 ตัว/ชุด
- โต๊ะกลาง : ขนาดไม่น้อยกว่า 90 x 60 x 42 ซม. (กว้าง x ลึก x สูง) จำนวน 1 ตัว/ชุด
- โครงโซฟา : ไม้เนื้อแข็ง เพาะโครงขึ้นรูปตามแบบ ทาน้ำยากันปลวกและแมลง เบาะนั่งเสริมด้วยสปริง Zig-Zag เพื่อป้องกันการยุบตัวของเบาะนั่งและช่วยกระจายน้ำหนัก
- เบาะนั่งและพนักพิง : ด้านในบุด้วยฟองน้ำ Polyurethane Foam ความหนาแน่นสูง ชั้นนอกสุดบุด้วยใยสังเคราะห์ (Fiber Fill) เพื่อเพิ่มความนุ่มนวล หุ้มหนังเทียม
- ขาโซฟา : เหล็กท่อเหลี่ยม ขนาดไม่น้อยกว่า 1/2" x 1" ซุปโครเมียม
- โต๊ะกลาง
- แผ่นท็อป : กระจกสีชา หนาไม่น้อยกว่า 5 มม.
- ขาโต๊ะ : เหล็กท่อสี่เหลี่ยม ขนาดไม่น้อยกว่า 30 x 40 มม. หนาไม่น้อยกว่า 1.2 มม. ซุปโครเมียม
- ปุ่มปรับระดับ : พลาสติกฉีดขึ้นรูปหุ้มทับแกนเกลียวเหล็ก
- อื่นๆ : ผู้เสนอราคา ต้องเป็นผู้ผลิตโดยตรง ที่ได้รับการรับรองระบบมาตรฐาน ISO 9001 : 2015 , ISO 14001 : 2015, OHSAS 18001:2007 และใบรับรองอุตสาหกรรมฉลากเขียวระดับ 3

<p>คณะกรรมการกำหนด คุณลักษณะ</p> 	 <p>(นายชาคริช รอดอำพัน) ประธานกรรมการ</p>	 <p>(นายสกล โทฉลาด) กรรมการ</p>	 <p>(นายอภิรัตน์ แก้วเพชรสมุทร) กรรมการและเลขานุการ</p>
--	--	--	---

4.17 ตู้เตี้ยเก็บเอกสาร ต่ำบลดสบตุ้ย อำเภอมืองลำปาง จังหวัตลำปาง จำนวน 4 ใบ

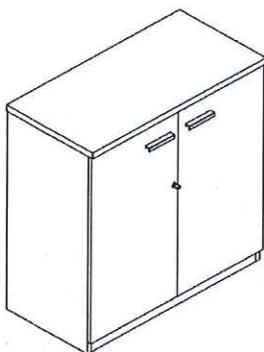

รายละเอียดคุณลักษณะ

ขนาดไม่น้อยกว่า : 80 x 40 x 85 ซม. (กว้าง x ลึก x สูง)

แผ่นท้อป : ไม้ Particle Board เกรด E1 Class 1หนาไม่น้อยกว่า 19 มม. ปิดผิว Melamine Resin Film ปิดขอบ PVC หนาไม่น้อยกว่า 2 มม.

แผ่นบานเปิด : ไม้ Particle Board เกรด E1 Class 1หนาไม่น้อยกว่า 16 มม. ปิดผิว Melamine Resin Film ปิดขอบ PVC หนาไม่น้อยกว่า 1 มม.

แผ่นข้าง : ไม้ Particle Board เกรด E1 Class 1หนาไม่น้อยกว่า 16 มม. ปิดผิว Melamine Resin Film ปิดขอบ PVC หนาไม่น้อยกว่า 1 มม.





แผ่นพื้น : ไม้ Particle Board เกรด E1 Class 1หนาไม่น้อยกว่า 16 มม. ปิดผิว Melamine Resin Film ปิดขอบ PVC หนาไม่น้อยกว่า 1 มม.

แผ่นชั้นปรับ : ไม้ Particle Board เกรด E1 Class 1หนาไม่น้อยกว่า 16 มม. ปิดผิว Melamine Resin Film ปิดขอบ PVC หนาไม่น้อยกว่า 1 มม. ด้านล่างเสริมด้วยเหล็ก 2.5 มม. พับขึ้นรูปด้วย จำนวน 2 เส้น เพื่อช่วยในการรับน้ำหนักและป้องกันแผ่นชั้นแอ่นตัว

แผ่นหลัง : ไม้ Particle Board เกรด E1 Class 1หนาไม่น้อยกว่า 12 มม. ปิดผิว Melamine Resin Film ปิดขอบ PVC หนาไม่น้อยกว่า 0.5 มม.

อุปกรณ์ : มือจับอลูมิเนียม , บานพับถ่วง 35 มม. , กุญแจล็อคบานเปิด

อื่นๆ : ผู้เสนอราคา ต้องเป็นผู้ผลิตโดยตรง ที่ได้รับการรับรองระบบมาตรฐาน ISO 9001 : 2015 , ISO 14001 : 2015, OHSAS 18001:2007 และใบรับรองอุตสาหกรรมฉลากเขียวระดับ 3

<p>คณะกรรมการกำหนด คุณลักษณะ</p> 	 <p>(นายชาคริช รอดอำพัน) ประธานกรรมการ</p>	 <p>(นายสกล โทฉลาด) กรรมการ</p>	 <p>(นายอิทธิตัน แก้วเพชรสมุทร) กรรมการและเลขานุการ</p>
--	---	---	--

4.18 ตู้เก็บเอกสารสูง ตำบลสบตุ๋ย อำเภอเมืองลำปาง จังหวัดลำปาง

จำนวน 4 ใบ

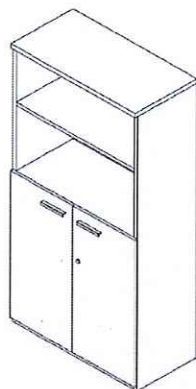

รายละเอียดคุณลักษณะ

ขนาดไม่น้อยกว่า : 80 x 40 x 160 ซม. (กว้าง x ลึก x สูง)

แผ่นท็อป : ไม้ Particle Board เกรด E1 Class 1หนาไม่น้อยกว่า 19 มม. ปิดผิว Melamine Resin Film ปิดขอบ PVC หนาไม่น้อยกว่า 2 มม.

แผ่นบานเปิด : ไม้ Particle Board เกรด E1 Class 1หนาไม่น้อยกว่า 16 มม. ปิดผิว Melamine Resin Film ปิดขอบ PVC หนาไม่น้อยกว่า 1 มม.

แผ่นข้าง : ไม้ Particle Board เกรด E1 Class 1หนาไม่น้อยกว่า 16 มม. ปิดผิว Melamine Resin Film ปิดขอบ PVC หนาไม่น้อยกว่า 1 มม.

แผ่นพื้น : ไม้ Particle Board เกรด E1 Class 1หนาไม่น้อยกว่า 16 มม. ปิดผิว Melamine Resin Film ปิดขอบ PVC หนาไม่น้อยกว่า 1 มม.

แผ่นชั้นปรับ : ไม้ Particle Board เกรด E1 Class 1หนาไม่น้อยกว่า 16 มม. ปิดผิว Melamine Resin Film ปิดขอบ PVC หนาไม่น้อยกว่า 1 มม. ด้านล่างเสริมด้วยเหล็ก 2.5 มม. พับขึ้นรูปตัวยู จำนวน 2 เส้น เพื่อช่วยในการรับน้ำหนักและป้องกันแผ่นชั้นแอ่นตัว

แผ่นหลัง : ไม้ Particle Board เกรด E1 Class 1หนาไม่น้อยกว่า 12 มม. ปิดผิว Melamine Resin Film ปิดขอบ PVC หนาไม่น้อยกว่า 0.5 มม.

อุปกรณ์ : มือจับอลูมิเนียม , บานพับถ้าย 35 มม. , กุญแจล็อคบานเปิด

อื่นๆ : ผู้เสนอราคา ต้องเป็นผู้ผลิตโดยตรง ที่ได้รับการรับรองระบบมาตรฐาน ISO 9001 : 2015 , ISO 14001 : 2015, OHSAS 18001:2007 และใบรับรองอุตสาหกรรมฉลากเขียวระดับ 3

<p>คณะกรรมการกำหนด คุณลักษณะ</p> 	 <p>(นายชาคริช รอดอำพัน) ประธานกรรมการ</p>	 <p>(นายสกล โพลาด) กรรมการ</p>	 <p>(นายอภิรัตน์ แก้วเพชรสมุทร) กรรมการและเลขานุการ</p>
--	---	--	--

4.19 โต๊ะพับ พร้อมเก้าอี้ แขวงดุสิต เขตดุสิต กรุงเทพมหานคร จำนวน 200 ชุด

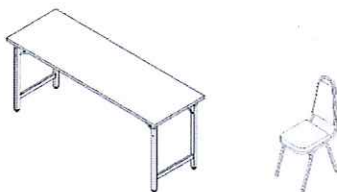

1 ชุด ประกอบไปด้วยโต๊ะพับหน้าขาหรือลายไม้ 1 ตัวและเก้าอี้ 2 ตัว

รายละเอียดคุณลักษณะ

ขนาดไม่น้อยกว่า : 180 x 45 x 75 ซม. (กว้าง x ลึก x สูง)

แผ่นท็อป : แผ่น Compact Laminate หนาไม่น้อยกว่า 8 มม.

โครงขาโต๊ะ : เหล็กท่อเหลี่ยมขนาดไม่น้อยกว่า 1 1/4" หนาไม่น้อยกว่า 1 มม. ชุบโครเมียม

คานรับท็อป : เหล็กท่อเหลี่ยมขนาดไม่น้อยกว่า 1 1/4" หนาไม่น้อยกว่า 1 มม. ชุบโครเมียม

คานขา : เหล็กท่อเหลี่ยมขนาดไม่น้อยกว่า 1" หนาไม่น้อยกว่า 1 มม. ชุบโครเมียม

ขาโต๊ะ : สามารถพับเก็บได้

ปุ่มปรับระดับ : พลาสติกฉีดขึ้นรูป ปรับความสูงด้วยระบบแกนเกลียว

รายละเอียดคุณลักษณะเก้าอี้

ขนาดไม่น้อยกว่า : 45 x 50 x 90 ซม. (กว้าง x ลึก x สูง)

โครงขา : ผลิตจากเหล็กท่อเหลี่ยมขนาดไม่น้อยกว่า 3/4 นิ้ว x 3/4 นิ้ว หนาไม่น้อยกว่า 1.2 มม. ดัดขึ้นรูป
ชุบโครเมียม

พนักพิง : ผลิตจากไม้บุฟองน้ำหุ้มด้วย PVC





ที่นั่ง : ผลิตจากไม้บุฟองน้ำหุ้มด้วย PVC

พลาสติกปิดปลายขา: ผลิตจากพลาสติกฉีดขึ้นรูปด้วยระบบ Injection Mold

เก้าอี้ : สามารถวางซ้อนกันได้

อื่นๆ : ผู้เสนอราคา ต้องเป็นผู้ผลิตโดยตรง ที่ได้รับการรับรองระบบมาตรฐาน ISO 9001 : 2015 , ISO

14001 : 2015, OHSAS 18001:2007 และใบรับรองอุตสาหกรรมฉลากเขียวระดับ 3

<p>คณะกรรมการกำหนด คุณลักษณะ</p> 	 <p>(นายชาคริช รอดอำพัน) ประธานกรรมการ</p>	 <p>(นายสกล โพลาด) กรรมการ</p>	 <p>(นายอภิรัตน์ แก้วเพชรสมุทร) กรรมการและเลขานุการ</p>
--	---	--	--

4.20 โต๊ะพร้อมเก้าอี้สำหรับเด็ก แขวงดุสิต เขตดุสิต กรุงเทพมหานคร จำนวน 126 ชุด

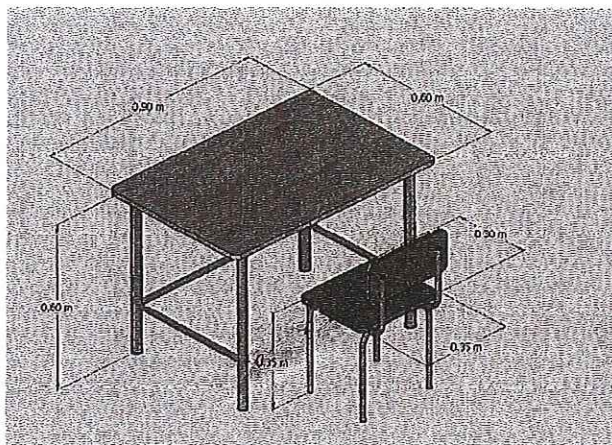

1 ชุด ประกอบด้วย โต๊ะ 1 ตัวและเก้าอี้ 1 ตัว

รายละเอียดคุณลักษณะ



โต๊ะขนาดไม่น้อยกว่า : 90 x 60 x 60 ซม. (กว้าง x ลึก x สูง)

โครงและขา : สแตนเลส TOP เป็นแผ่นลามิเนต Hi Pressure ทหนา 8 มม.

เก้าอี้ขนาด : 35 x 30 x 35 (สูงรวม70) ซม. (กว้าง x ลึก x สูงรวมพนักพิง)

โครงและขา : ท่อสแตนเลสกลมขนาด 3/4 นิ้ว ทหนา 1.2 มม. แผ่นรองนั่งและพิงหลังเป็นแผ่นลามิเนต Hi Pressure ทหนา 8 มม.

อื่นๆ : ผู้เสนอราคา ต้องเป็นผู้ผลิตโดยตรง ที่ได้รับการรับรองระบบมาตรฐาน ISO 9001 : 2015 , ISO 14001 : 2015, OHSAS 18001:2007 และใบรับรองอุตสาหกรรมผลากเขียวระดับ 3

<p>คณะกรรมการกำหนด คุณลักษณะ</p> 	 <p>(นายชาคริช รอดอำพัน) ประธานกรรมการ</p>	 <p>(นายสกล โทฉลาด) กรรมการ</p>	 <p>(นายอภิรัตน์ แก้วเพชรสมุทร) กรรมการและเลขานุการ</p>
--	---	---	--

4.21 โต๊ะทำงานพร้อมเก้าอี้สำหรับผู้สอน แขวงดุสิต เขตดุสิต กรุงเทพมหานคร จำนวน 8 ชุด

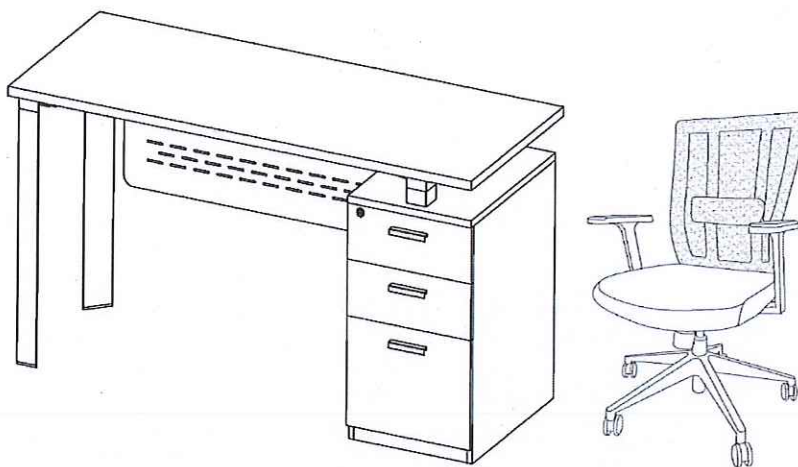

รายละเอียดคุณลักษณะ

- ขนาดไม่น้อยกว่า : 150 x 60 x 75 ซม. (กว้าง x ลึก x สูง)
- แผ่นท็อป : ไม้ Particle Board เกรด E1 Class 1 หนาไม่น้อยกว่า 25 มม. ปิดผิวด้วย Melamine Resin Film ด้วยระบบ Short Cycle หนาไม่น้อยกว่า 2 มม.
- แผ่นบังตา : เหล็กแผ่นขึ้นรูป หนาไม่น้อยกว่า 1 มม. พ่นสี Epoxy Powder Coating อบความร้อน
- ขาโต๊ะ : Aluminum Extrusion ฉีดขึ้นรูปแบบท่อสามเหลี่ยม หนาไม่น้อยกว่า 64 x 64 x 86 มม. หนาไม่น้อยกว่า 2 มม. พ่นสี Epoxy Powder Coating อบความร้อน
- ปุ่มปิดปลายขา : Aluminum Injection Mold ฉีดขึ้นรูป พ่นสี Epoxy Powder Coating อบความร้อน ติดปุ่มปรับระดับทำจากพลาสติกฉีดขึ้นรูปหุ้มแกนเกลียวเหล็กขนาด M8
- ตุลีนชัก 3 ลื่นชัก : หนาไม่น้อยกว่า 40 x 55 x 65 ซม.(กว้าง x ลึก x สูง)
- แผ่นท๊อป : ไม้ Particle Board เกรด E1 Class 1 หนาไม่น้อยกว่า 19 มม. ปิดผิวด้วย Melamine Resin Film ปิดขอบด้วย PVC หนาไม่น้อยกว่า 2 มม.
- แผ่นข้าง : ไม้ Particle Board เกรด E1 Class 1 หนาไม่น้อยกว่า 16 มม. ปิดผิวด้วย Melamine Resin Film ปิดขอบด้วย PVC หนาไม่น้อยกว่า 1 มม.





<p>คณะกรรมการกำหนด คุณลักษณะ</p> 	 <p>(นายชาคริช รอดอำพัน) ประธานกรรมการ</p>	 <p>(นายสกล โทฉลาด) กรรมการ</p>	 <p>(นายอริรัตน์ แก้วเพชรสมุทร) กรรมการและเลขานุการ</p>
--	---	---	--

- แผ่นหน้าลิ้นชัก : ไม้ Particle Board เกรด E1 Class 1 หนาไม่น้อยกว่า 16 มม. ปิดผิวด้วย Melamine Resin Film ปิดขอบด้วย PVC หนาไม่น้อยกว่า 2 มม.
- กล่องลิ้นชัก : ไม้ Particle Board เกรด E1 Class 1 หนาไม่น้อยกว่า 12 มม. ปิดผิวด้วย Melamine Resin Film ปิดขอบด้วย PVC หนาไม่น้อยกว่า 0.5 มม.
- อุปกรณ์ : มือจับอลูมิเนียม รางลิ้นชักแบบ Self Closing กุญแจล็อกหน้าตลอด
- อื่นๆ : ผู้เสนอราคา ต้องเป็นผู้ผลิตโดยตรง ที่ได้รับการรับรองระบบมาตรฐาน ISO 9001 : 2015 , ISO 14001 : 2015, OHSAS 18001:2007 และใบรับรองอุตสาหกรรมฉลากเขียวระดับ 3

รายละเอียดคุณลักษณะเก้าอี้

ขนาดไม่น้อยกว่า : 61 x 54 x 93 ซม. (กว้าง x ลึก x สูง)

- พนักพิง : ผลิตจากพลาสติกฉีดขึ้นรูปด้วยระบบ Injection Mold มีโครงสร้างรับแผ่นหลัง 2 เส้น เพื่อความแข็งแรง มี Lumbar Support ด้านหลังผลิตจากพลาสติกฉีดขึ้นรูป ด้านหน้าพลาสติก Polyurethane (PU) สีดำ มีความอ่อนนุ่มรับแผ่นหลัง สามารถปรับระดับสูง-ต่ำได้ไม่น้อยกว่า 88 มม. หุ้มด้วยผ้าตาข่าย เกรด เอ
- เบาะนั่ง : ผลิตจากไม้อัดเพลสขึ้นรูป เสริมฟองน้ำฉีดขึ้นรูปด้วยระบบ Injection mold หุ้มทับด้วยผ้า ปิดครอบด้านล่างด้วยพลาสติกฉีดขึ้นรูปด้วยระบบ Injection Mold
- เท้าแขน : พลาสติก Polypropylene (PP) ฉีดขึ้นรูป หรือดีกว่า
- ใต้เบาะนั่ง : ติดก้านโยก Synchronized Mechanism พร้อมด้วยระบบ Back Lock ควบคุมการโยกเอนของพนักพิง ปรับความอ่อนนุ่มในการนั่งด้วยระบบสปริงโดยใช้มือหมุน ปรับความสูงด้วยแกนแก๊ส (Gas Lift)
- ขาเก้าอี้ : ผลิตจากไม้อ่อนผสมไฟเบอร์ฉีดขึ้นรูป 5 แฉก ลักษณะทรงสามเหลี่ยม
- ล้อ : เป็นแบบล้อคู่ ผลิตจากพลาสติก Nylon ขนาด Ø60 มม. ยึดติดกับขาด้วยการตบเข้า
- วัสดุหุ้ม : เบาะนั่งหุ้มด้วยผ้า ส่วนพนักพิงหุ้มด้วยผ้าตาข่าย Mesh Fabric เล็กสีภายหลัง
- อื่นๆ : ผู้เสนอราคา ต้องเป็นผู้ผลิตโดยตรง ที่ได้รับการรับรองระบบมาตรฐาน ISO 9001 : 2015 , ISO14001 : 2015, OHSAS 18001:2007 และใบรับรองอุตสาหกรรมฉลากเขียวระดับ 3

<p>คณะกรรมการกำหนด คุณลักษณะ</p> 	 <p>(นายชาตรี รอดอำพัน) ประธานกรรมการ</p>	 <p>(นายสกล โพลลาด) กรรมการ</p>	 <p>(นายอภิรัตน์ แก้วเพชรสมุทร) กรรมการและเลขานุการ</p>
--	--	---	--

4.22 โต๊ะพับพร้อมเก้าอี้ ตำบลสบตุ๋ย อำเภอเมืองลำปาง จังหวัดลำปาง

จำนวน 200 ชุด

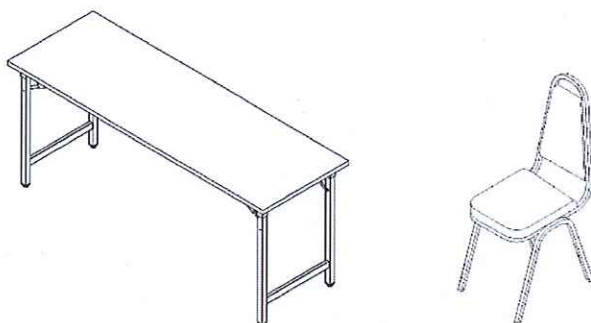

1 ชุด ประกอบไปด้วยโต๊ะพับหน้าขาวหรือลายไม้ 1 ตัวและเก้าอี้ 2 ตัว

รายละเอียดคุณลักษณะ

ขนาดไม่น้อยกว่า : 180 x 45 x 75 ซม. (กว้าง x ลึก x สูง)

แผ่นท็อป : แผ่น Compact Laminate หนาไม่น้อยกว่า 8 มม.

โครงขาโต๊ะ : เหล็กท่อเหลี่ยมขนาดไม่น้อยกว่า 1 1/4" หนาไม่น้อยกว่า 1 มม. ชูโครเมียม

คานรับท็อป : เหล็กท่อเหลี่ยมขนาดไม่น้อยกว่า 1 1/4" หนาไม่น้อยกว่า 1 มม. ชูโครเมียม

คานขา : เหล็กท่อเหลี่ยมขนาดไม่น้อยกว่า 1" หนาไม่น้อยกว่า 1 มม. ชูโครเมียม

ขาโต๊ะ : สามารถพับเก็บได้

ปุ่มปรับระดับ : พลาสติกฉีดขึ้นรูป ปรับความสูงด้วยระบบแกนเกลียว

รายละเอียดคุณลักษณะเก้าอี้

ขนาดไม่น้อยกว่า : 45 x 50 x 90 ซม. (กว้าง x ลึก x สูง)

โครงขา : ผลิตจากเหล็กท่อเหลี่ยมขนาดไม่น้อยกว่า 3/4 นิ้ว x 3/4 นิ้ว หนาไม่น้อยกว่า 1.2 มม. ตัดขึ้นรูป
ชูโครเมียม



พนักพิง : ผลิตจากไม้บุฟองน้ำหุ้มด้วย PVC

ที่นั่ง : ผลิตจากไม้บุฟองน้ำหุ้มด้วย PVC

พลาสติกปิดปลายขา: ผลิตจากพลาสติกฉีดขึ้นรูปด้วยระบบ Injection Mold

เก้าอี้ : สามารถวางซ้อนกันได้

อื่นๆ : ผู้เสนอราคา ต้องเป็นผู้ผลิตโดยตรง ที่ได้รับการรับรองระบบมาตรฐาน ISO 9001 : 2015 , ISO 14001 : 2015, OHSAS 18001:2007 และใบรับรองอุตสาหกรรมฉลากเขียวระดับ 3

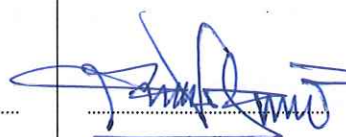
<p>คณะกรรมการกำหนด คุณลักษณะ</p> 	 <p>(นายชาคริช รอดอำพัน) ประธานกรรมการ</p>	 <p>(นายสกล โพลาด) กรรมการ</p>	 <p>(นายอภิรัตน์ แก้วเพชรสมุท) กรรมการและเลขานุการ</p>
--	---	--	---

4.23 ล็อกเกอร์เก็บของ ตำบลสบตุ๋ย อำเภอเมือง จังหวัดลำปาง จำนวน 20 ใบ

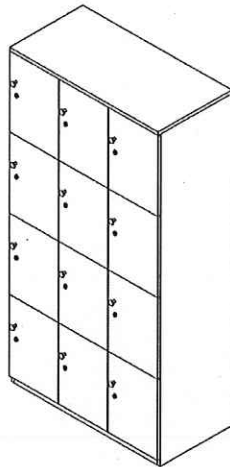

รายละเอียดคุณลักษณะ

ขนาดไม่น้อยกว่า : 90 x 40 x 160 ซม. (กว้าง x ลึก x สูง)

แผ่นทึบ : ไม้ Particle Board เกรด E1 Class 1 หนาไม่น้อยกว่า 19 มม. ปิดผิว Melamine Resin Film ปิดขอบ PVC หนาไม่น้อยกว่า 2 มม.

แผ่นบานเปิด : ไม้ Particle Board เกรด E1 Class 1 หนาไม่น้อยกว่า 16 มม. ปิดผิว Melamine Resin Film ปิดขอบ PVC หนาไม่น้อยกว่า 1 มม.





แผ่นข้าง : ไม้ Particle Board เกรด E1 Class 1 หนาไม่น้อยกว่า 16 มม. ปิดผิว Melamine Resin Film ปิดขอบ PVC หนาไม่น้อยกว่า 1 มม.

แผ่นพื้น : ไม้ Particle Board เกรด E1 Class 1 หนาไม่น้อยกว่า 16 มม. ปิดผิว Melamine Resin Film ปิดขอบ PVC หนาไม่น้อยกว่า 1 มม.

แผ่นหลัง : ไม้ Particle Board เกรด E1 Class 1 หนาไม่น้อยกว่า 12 มม. ปิดผิว Melamine Resin Film ปิดขอบ PVC หนาไม่น้อยกว่า 0.5 มม.

อุปกรณ์ : มือจับปุ่มพลาสติก , บานพับถ้วย 35 มม. , กุญแจล็อกบานเปิด

อื่นๆ : ผู้เสนอราคา ต้องเป็นผู้ผลิตโดยตรง ที่ได้รับการรับรองระบบมาตรฐาน ISO 9001 : 2015 , ISO 14001 : 2015, OHSAS 18001:2007 และใบรับรองอุตสาหกรรมฉลากเขียวระดับ 3

<p>คณะกรรมการกำหนด คุณลักษณะ</p> 	 <p>(นายชาคริช รอดอำพัน) ประธานกรรมการ</p>	 <p>(นายสกล โพลลาด) กรรมการ</p>	 <p>(นายอิทธิพันธ์ แก้วเพชรสมุทร) กรรมการและเลขานุการ</p>
--	---	---	--

4.23 ล็อกเกอร์เก็บของ ตำบลสบตุ๋ย อำเภอเมือง จังหวัดลำปาง จำนวน 20 ใบ

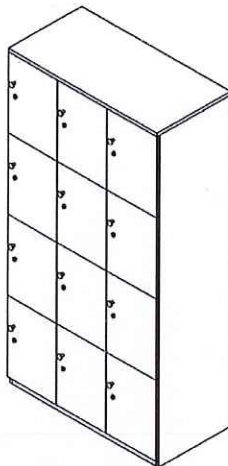

รายละเอียดคุณลักษณะ

ขนาดไม่น้อยกว่า : 90 x 40 x 160 ซม. (กว้าง x ลึก x สูง)

แผ่นท้อป : ไม้ Particle Board เกรด E1 Class 1 หนาไม่น้อยกว่า 19 มม. ปิดผิว Melamine Resin Film ปิดขอบ PVC หนาไม่น้อยกว่า 2 มม.

แผ่นบานเปิด : ไม้ Particle Board เกรด E1 Class 1 หนาไม่น้อยกว่า 16 มม. ปิดผิว Melamine Resin Film ปิดขอบ PVC หนาไม่น้อยกว่า 1 มม.





แผ่นข้าง : ไม้ Particle Board เกรด E1 Class 1 หนาไม่น้อยกว่า 16 มม. ปิดผิว Melamine Resin Film ปิดขอบ PVC หนาไม่น้อยกว่า 1 มม.

แผ่นพื้น : ไม้ Particle Board เกรด E1 Class 1 หนาไม่น้อยกว่า 16 มม. ปิดผิว Melamine Resin Film ปิดขอบ PVC หนาไม่น้อยกว่า 1 มม.

แผ่นหลัง : ไม้ Particle Board เกรด E1 Class 1 หนาไม่น้อยกว่า 12 มม. ปิดผิว Melamine Resin Film ปิดขอบ PVC หนาไม่น้อยกว่า 0.5 มม.

อุปกรณ์ : มือจับปุ่มพลาสติก , บานพับถ้าย 35 มม. , กุญแจล็อคบานเปิด

อื่นๆ : ผู้เสนอราคา ต้องเป็นผู้ผลิตโดยตรง ที่ได้รับการรับรองระบบมาตรฐาน ISO 9001 : 2015 , ISO 14001 : 2015, OHSAS 18001:2007 และใบรับรองอุตสาหกรรมฉลากเขียวระดับ 3

<p>คณะกรรมการกำหนด คุณลักษณะ</p> 	 <p>(นายชาคริช รอดอำพันธ์) ประธานกรรมการ</p>	 <p>(นายสกล โพลาด) กรรมการ</p>	 <p>(นายอภิรัตน์ แก้วเพชรสมุท) กรรมการและเลขานุการ</p>
--	---	--	---

5. รายละเอียดเพิ่มเติม

เงื่อนไขการเสนอราคา

- ผู้เสนอราคาต้องทำตารางเปรียบเทียบรายละเอียดระหว่างอุปกรณ์ที่เสนอกับรายละเอียดที่กำหนดไว้ ว่าตรงกันหรือไม่เพื่อประกอบการพิจารณาของคณะกรรมการ สำหรับตรวจสอบคุณสมบัติทางด้านเทคนิค เช่น รุ่นที่เสนอ , Specification Test Report , Datasheet , White Paper , Manual จัดเป็นเอกสารรวมเล่ม จำนวน ๑ ชุด โดยแนบรายละเอียดมาให้สมบูรณ์ ทั้งนี้ หากผู้เสนอราคารายใดแสดงรายละเอียดที่กำหนดไว้ในคุณลักษณะไม่ครบถ้วนตามที่ระบุมาในเอกสาร มหาวิทยาลัย ขอสงวนสิทธิ์ที่จะไม่รับพิจารณาใด ๆ ทั้งสิ้น
- ผู้เสนอราคา ต้องเป็นผู้ผลิตโดยตรง ที่ได้รับการรับรองระบบมาตรฐาน ISO 9001 : 2015 , ISO 14001 : 2015, OHSAS 18001:2007 และใบรับรองอุตสาหกรรมฉลากเขียวระดับ 3
- ครุภัณฑ์สำนักงาน ให้ใช้ไม้ที่มีมาตรฐาน E1 Class1 พร้อมแนบใบรับรองการใช้งานด้วย
- การรับประกัน อุปกรณ์นอกเหนือจากที่ระบุการรับประกันไว้ ต้องรับประกันเป็นเวลาไม่น้อยกว่า 1 ปี นับแต่วันที่ได้ตรวจรับไว้เรียบร้อยแล้ว
- การรับประกันครุภัณฑ์ หลังจากการติดตั้งเสร็จเรียบร้อยแล้ว ผู้รับขายจะต้องรับประกันอุปกรณ์และการติดตั้ง การบริการซ่อมนอกสถานที่ (On-Site Service) ถ้าหากเกิดการชำรุดเสียหาย ด้วยเหตุประการใดก็ตามเป็นเวลา 1 ปี นับตั้งแต่วันที่ได้ตรวจรับงาน ในระยะเวลาดังกล่าวนี้ ผู้ขายจะต้องทำการซ่อมแซมเปลี่ยนใหม่โดยไม่คิดมูลค่า ทั้งนี้จะต้องเกิดจากการเสียหายซึ่งเกิดขึ้นโดยการใช้งานปกติ
- ผู้เสนอราคาต้องส่งตัวอย่างวัสดุชิ้นส่วนสำเร็จรูปของครุภัณฑ์ มาแสดงเมื่อเป็นคู่สัญญากับทางมหาวิทยาลัยภายใน 7 วัน

<p>คณะกรรมการกำหนด คุณลักษณะ</p> 	 <p>(นายชาคริช รอดอำพัน) ประธานกรรมการ</p>	 <p>(นายสกล โพลาด) กรรมการ</p>	 <p>(นายอภิรัตน์ แก้วเพชรสมุทร) กรรมการและเลขานุการ</p>
--	---	--	--

6. สถานที่ดำเนินการ

รายการครุภัณฑ์จัดส่งที่ มหาวิทยาลัยสวนดุสิต แขวงดุสิต เขตดุสิต กทม. (รายการที่ 4.13 ,4.14 ,4.15 ,4.16 ,4.17 ,4.18, 4.22 และ 4.23 จัดส่งที่ มหาวิทยาลัยสวนดุสิต ศูนย์การศึกษานอกที่ตั้งลำปาง ตำบลสบตุ๋ย อำเภอเมืองลำปาง จังหวัดลำปาง) โดยผู้เสนอราคาจะต้องเป็นผู้รับผิดชอบในการจัดเตรียมพื้นที่ที่จะทำการติดตั้งครุภัณฑ์และการขนส่ง

7. ระยะเวลาดำเนินการ

ปีงบประมาณ 2564

8. ระยะเวลาส่งมอบของหรือส่งมอบงาน

กำหนดส่งมอบงานภายใน 45 วัน นับแต่วันเริ่มทำงานตามสัญญา



9. วงเงินในการจัดหา

จำนวนเงิน 7,678,100.00 บาท (เจ็ดล้านหกแสนเจ็ดหมื่นแปดพันหนึ่งร้อยบาทถ้วน)

10. สถานที่ติดต่อเพื่อขอทราบข้อมูลเพิ่มเติม

มหาวิทยาลัยสวนดุสิต กองคลัง (งานพัสดุ) เลขที่ 295 ถนนนครราชสีมา แขวงดุสิต เขตดุสิต กรุงเทพมหานคร โทร. 0 2244 5110 ถึง 5114 โทรสาร 0 2244 5115

E – mail address : supply@dusit.ac.th

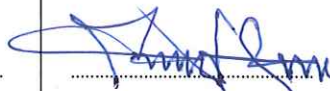
<p>คณะกรรมการกำหนด คุณลักษณะ</p> 	 <p>(นายชาคริช รอดอำพัน) ประธานกรรมการ</p>	 <p>(นายสกล โพลาด) กรรมการ</p>	 <p>(นายอภิรัตน์ แก้วเพชรสมุทร) กรรมการและเลขานุการ</p>
--	---	--	--

(ร่าง)



ประกาศมหาวิทยาลัยสวนดุสิต
เรื่อง ประกวดราคาซื้อครุภัณฑ์สำนักงาน จำนวน ๒๓ รายการ
ด้วยวิธีประกวดราคาอิเล็กทรอนิกส์ (e-bidding)

มหาวิทยาลัยสวนดุสิต มีความประสงค์จะประกวดราคาซื้อครุภัณฑ์สำนักงาน จำนวน ๒๓ รายการ ด้วยวิธีประกวดราคาอิเล็กทรอนิกส์ ราคากลางของงานซื้อในการประกวดราคาครั้งนี้ เป็นเงินทั้งสิ้น ๗,๖๗๘,๑๐๐.๐๐ บาท (เจ็ดล้านหกแสนเจ็ดหมื่นแปดพันหนึ่งร้อยบาทถ้วน) ตามรายการ ดังนี้

- | | |
|---|------------------|
| ๑. โต๊ะทำงาน พร้อมเก้าอี้ | จำนวน ๙ ชุด |
| ๒. โต๊ะทำงาน พร้อมเก้าอี้ (แบบ ๔ ที่นั่ง) | จำนวน ๕ ชุด |
| ๓. โต๊ะทำงาน พร้อมเก้าอี้ (แบบ ๖ ที่นั่ง) | จำนวน ๑ ชุด |
| ๔. โต๊ะทำงานตัวแอล พร้อมเก้าอี้ | จำนวน ๒ ชุด |
| ๕. โต๊ะประชุมขนาด ๔ ที่นั่ง พร้อมเก้าอี้ | จำนวน ๑ ชุด |
| ๖. โต๊ะประชุมขนาด ๖ ที่นั่ง พร้อมเก้าอี้ | จำนวน ๑ ชุด |
| ๗. โต๊ะประชุมขนาด ๘ ที่นั่ง พร้อมเก้าอี้ | จำนวน ๓ ชุด |
| ๘. โต๊ะประชุมขนาด ๑๒ ที่นั่ง พร้อมเก้าอี้ | จำนวน ๓ ชุด |
| ๙. โซฟาพร้อมโต๊ะกลาง | จำนวน ๓ ชุด |
| ๑๐. ตู้เตี้ยเก็บเอกสาร | จำนวน ๕๕ ใบ |
| ๑๑. ม้านปรับแสง | จำนวน ๓๒ ชุด |
| ๑๒. เครื่องฟอกอากาศ | จำนวน ๒๐ เครื่อง |
| ๑๓. โต๊ะทำงาน พร้อมเก้าอี้ | จำนวน ๔ ชุด |
| ๑๔. โต๊ะทำงานตัวแอล พร้อมเก้าอี้ | จำนวน ๒ ชุด |
| ๑๕. เก้าอี้พักคอย | จำนวน ๒ ชุด |
| ๑๖. โซฟาเดี่ยว ๔ ตัวพร้อมโต๊ะกลาง | จำนวน ๔ ชุด |
| ๑๗. ตู้เตี้ยเก็บเอกสาร | จำนวน ๔ ใบ |
| ๑๘. ตู้เก็บเอกสารสูง | จำนวน ๔ ใบ |
| ๑๙. โต๊ะพับพร้อมเก้าอี้ | จำนวน ๒๐๐ ชุด |
| ๒๐. โต๊ะพร้อมเก้าอี้สำหรับเด็ก | จำนวน ๑๒๖ ชุด |
| ๒๑. โต๊ะทำงานพร้อมเก้าอี้สำหรับผู้สอน | จำนวน ๘ ชุด |
| ๒๒. โต๊ะพับ พร้อมเก้าอี้ | จำนวน ๒๐๐ ชุด |
| ๒๓. ล็อกเกอร์เก็บของ | จำนวน ๒๐ ใบ |

ผู้ยื่นข้อเสนอจะต้องมีคุณสมบัติ ดังต่อไปนี้

๑. มีความสามารถตามกฎหมาย

๒. ไม่เป็นบุคคลล้มละลาย

๓. ไม่อยู่ระหว่างเลิกกิจการ

๔. ไม่เป็นบุคคลซึ่งอยู่ระหว่างถูกระงับการยื่นข้อเสนอหรือทำสัญญากับหน่วยงานของรัฐ

ไว้ชั่วคราวเนื่องจากเป็นผู้ที่ไม่ผ่านเกณฑ์การประเมินผลการปฏิบัติงานของผู้ประกอบการตามระเบียบที่รัฐมนตรีว่าการกระทรวงการคลังกำหนดตามที่ประกาศเผยแพร่ในระบบเครือข่ายสารสนเทศของกรมบัญชีกลาง

๕. ไม่เป็นบุคคลซึ่งถูกระบุชื่อไว้ในบัญชีรายชื่อผู้ทำงานและได้แจ้งเวียนชื่อให้เป็นผู้ทำงานของหน่วยงานของรัฐในระบบเครือข่ายสารสนเทศของกรมบัญชีกลาง ซึ่งรวมถึงนิติบุคคลที่ผู้ทำงานเป็นหุ้นส่วนผู้จัดการ กรรมการผู้จัดการ ผู้บริหาร ผู้มีอำนาจในการดำเนินงานในกิจการของนิติบุคคลนั้นด้วย

๖. มีคุณสมบัติและไม่มีลักษณะต้องห้ามตามที่คณะกรรมการนโยบายการจัดซื้อจัดจ้างและการบริหารพัสดุภาครัฐกำหนดในราชกิจจานุเบกษา

๗. เป็นนิติบุคคลผู้มีอาชีพขายพัสดุที่ประกวดราคาซื้อด้วยวิธีประกวดราคาอิเล็กทรอนิกส์ดังกล่าว

๘. ไม่เป็นผู้มีผลประโยชน์ร่วมกันกับผู้ยื่นข้อเสนอรายอื่นที่เข้ายื่นข้อเสนอให้แก่มหาวิทยาลัยสวนดุสิต ณ วันประกาศประกวดราคาอิเล็กทรอนิกส์ หรือไม่เป็นผู้กระทำการอันเป็นการขัดขวางการแข่งขันอย่างเป็นธรรมในการประกวดราคาอิเล็กทรอนิกส์ครั้งนี้

๙. ไม่เป็นผู้ได้รับเอกสิทธิ์หรือความคุ้มกัน ซึ่งอาจปฏิเสธไม่ยอมขึ้นศาลไทย เว้นแต่รัฐบาลของผู้ยื่นข้อเสนอได้มีคำสั่งให้สละเอกสิทธิ์และความคุ้มกันเช่นนั้น

๑๐. ผู้ยื่นข้อเสนอ ต้องลงทะเบียนในระบบจัดซื้อจัดจ้างภาครัฐด้วยอิเล็กทรอนิกส์ (Electronic Government Procurement : e - GP) ของกรมบัญชีกลาง

๑๑. ผู้ยื่นข้อเสนอต้องมีผลงานจำหน่ายครุภัณฑ์และติดตั้งครุภัณฑ์สำนักงาน ตามที่ประกวดราคา งานซื้อในครั้ง นี้ โดยมีมูลค่าในสัญญาเดียวไม่น้อยกว่า ๓,๘๓๙,๐๕๐.๐๐ บาท (สามล้านแปดแสนสามหมื่นเก้า พันห้าสิบบาทถ้วน) มีอายุผลงานไม่เกิน ๕ ปี นับจากวันทำงานแล้วเสร็จตามสัญญาจนถึงวันที่ยื่นของเอกสาร ประกวดราคาครั้งนี้ เป็นผลงานที่ดีเป็นที่ยอมรับในมาตรฐานทั่วไปและปฏิบัติตามเงื่อนไขแห่งสัญญานั้นทุกประการ และเป็นผลงานที่เป็นคู่สัญญาโดยตรงกับหน่วยงานราชการ รัฐวิสาหกิจ หรือหน่วยงานเอกชน (กรณีเป็นผลงานเอกชนจะต้องมีหลักฐานใบรับเงินทุกงวด ตลอดจนหลักฐานการเสียภาษีของงานนั้นจาก กรมสรรพากรแนบมาด้วย) พร้อมแนบสำเนาหนังสือรับรองผลงานและสำเนาสัญญามาแสดง โดยผลงานดังกล่าวมหาวิทยาลัยหรือคณะกรรมการประกวดราคามีสิทธิเข้าไปดูสถานที่หรือตรวจสอบผลงานนั้นเพื่อประกอบการพิจารณาคัดเลือกผู้ยื่นข้อเสนอที่มีคุณภาพและคุณสมบัติที่เป็นประโยชน์ต่อทางราชการได้

ผู้ยื่นข้อเสนอต้องยื่นข้อเสนอและเสนอราคาทางระบบจัดซื้อจัดจ้างภาครัฐด้วยอิเล็กทรอนิกส์ ในวันที่ระหว่างเวลา ๐๘.๓๐ น. ถึง ๑๖.๓๐ น.

ผู้สนใจสามารถขอซื้อเอกสารประกวดราคาด้วยอิเล็กทรอนิกส์ ในราคาชุดละ ๒๙๐.๐๐ บาท (สองร้อยเก้าสิบบาทถ้วน) ผ่านทางระบบจัดซื้อจัดจ้างภาครัฐด้วยอิเล็กทรอนิกส์และชำระเงินผ่านทางธนาคาร ตั้งแต่วันที่ถึงวันที่โดยดาวน์โหลดเอกสารผ่านทางระบบจัดซื้อจัดจ้างภาครัฐด้วยอิเล็กทรอนิกส์ ได้ภายหลังจากชำระเงินเป็นที่เรียบร้อยแล้วจนถึงก่อนวันเสนอราคา

ผู้สนใจสามารถดูรายละเอียดได้ที่เว็บไซต์ www.dusit.ac.th และ supply.dusit.ac.th หรือ www.gprocurement.go.th หรือ สอบถามทางโทรศัพท์หมายเลข ๐-๒๒๔๔-๕๑๑๐ ถึง ๕๑๑๔ ในวันและเวลาราชการ

ประกาศ ณ วันที่ มกราคม ๒๕๖๔

(รองศาสตราจารย์ศิโรจน์ ผลพันธิน)

อธิการบดีมหาวิทยาลัยสวนดุสิต

(ร่าง)

เอกสารประกวดราคาซื้อด้วยวิธีประกวดราคาอิเล็กทรอนิกส์ (e-bidding)

เลขที่

การซื้อครุภัณฑ์สำนักงาน จำนวน ๒๓ รายการ

ตามประกาศมหาวิทยาลัยสวนดุสิต

ลงวันที่

มหาวิทยาลัยสวนดุสิต ซึ่งต่อไปนี้จะเรียกว่า “มหาวิทยาลัย” มีความประสงค์จะประกวดราคาซื้อด้วยวิธีประกวดราคาอิเล็กทรอนิกส์ ตามรายการ ดังนี้

๑. โต๊ะทำงาน พร้อมเก้าอี้	จำนวน ๙ ชุด
๒. โต๊ะทำงาน พร้อมเก้าอี้ (แบบ ๔ ที่นั่ง)	จำนวน ๕ ชุด
๓. โต๊ะทำงาน พร้อมเก้าอี้ (แบบ ๖ ที่นั่ง)	จำนวน ๑ ชุด
๔. โต๊ะทำงานตัวแอล พร้อมเก้าอี้	จำนวน ๒ ชุด
๕. โต๊ะประชุมขนาด ๔ ที่นั่ง พร้อมเก้าอี้	จำนวน ๑ ชุด
๖. โต๊ะประชุมขนาด ๖ ที่นั่ง พร้อมเก้าอี้	จำนวน ๑ ชุด
๗. โต๊ะประชุมขนาด ๘ ที่นั่ง พร้อมเก้าอี้	จำนวน ๓ ชุด
๘. โต๊ะประชุมขนาด ๑๒ ที่นั่ง พร้อมเก้าอี้	จำนวน ๓ ชุด
๙. โซฟาพร้อมโต๊ะกลาง	จำนวน ๓ ชุด
๑๐. ตู้เตี้ยเก็บเอกสาร	จำนวน ๕๕ ใบ
๑๑. ม่านปรับแสง	จำนวน ๓๒ ชุด
๑๒. เครื่องฟอกอากาศ	จำนวน ๒๐ เครื่อง
๑๓. โต๊ะทำงาน พร้อมเก้าอี้	จำนวน ๔ ชุด
๑๔. โต๊ะทำงานตัวแอล พร้อมเก้าอี้	จำนวน ๒ ชุด
๑๕. เก้าอี้พนักคอย	จำนวน ๒ ชุด
๑๖. โซฟาเดี่ยว ๔ ตัวพร้อมโต๊ะกลาง	จำนวน ๔ ชุด
๑๗. ตู้เตี้ยเก็บเอกสาร	จำนวน ๔ ใบ
๑๘. ตู้เก็บเอกสารสูง	จำนวน ๔ ใบ
๑๙. โต๊ะพับพร้อมเก้าอี้	จำนวน ๒๐๐ ชุด
๒๐. โต๊ะพร้อมเก้าอี้สำหรับเด็ก	จำนวน ๑๒๖ ชุด
๒๑. โต๊ะทำงานพร้อมเก้าอี้สำหรับผู้สอน	จำนวน ๘ ชุด
๒๒. โต๊ะพับ พร้อมเก้าอี้	จำนวน ๒๐๐ ชุด
๒๓. ล็อกเกอร์เก็บของ	จำนวน ๒๐ ใบ

พัสดุที่จะซื้อจะต้องเป็นของแท้ ของใหม่ ไม่เคยใช้งานมาก่อน ไม่เป็นของเก่าเก็บ อยู่ในสภาพที่จะใช้งานได้ทันที และมีคุณลักษณะเฉพาะตรงตามที่กำหนดไว้ในเอกสารประกวดราคาซื้อด้วยวิธีประกวดราคาอิเล็กทรอนิกส์ ฉบับนี้ โดยมีข้อแนะนำและข้อกำหนด ดังต่อไปนี้

๑. เอกสารแนบท้ายเอกสารประกวดราคาอิเล็กทรอนิกส์

- ๑.๑ รายละเอียดคุณลักษณะเฉพาะ
- ๑.๒ แบบใบเสนอราคาที่กำหนดไว้ในระบบจัดซื้อจัดจ้างภาครัฐด้วยอิเล็กทรอนิกส์
- ๑.๓ แบบสัญญาซื้อขาย
- ๑.๔ แบบหนังสือค้ำประกัน
 - (๑) หลักประกันการเสนอราคา
 - (๒) หลักประกันสัญญา
- ๑.๕ บทนิยาม
 - (๑) ผู้มีผลประโยชน์ร่วมกัน
 - (๒) การขัดขวางการแข่งขันอย่างเป็นธรรม
- ๑.๖ แบบบัญชีเอกสารที่กำหนดไว้ในระบบจัดซื้อจัดจ้างภาครัฐด้วยอิเล็กทรอนิกส์
 - (๑) บัญชีเอกสารส่วนที่ ๑
 - (๒) บัญชีเอกสารส่วนที่ ๒
- ๑.๗ ฯลฯ.....

๒. คุณสมบัติของผู้ยื่นข้อเสนอ

- ๒.๑ มีความสามารถตามกฎหมาย
- ๒.๒ ไม่เป็นบุคคลล้มละลาย
- ๒.๓ ไม่อยู่ระหว่างเลิกกิจการ
- ๒.๔ ไม่เป็นบุคคลซึ่งอยู่ระหว่างถูกระงับการยื่นข้อเสนอหรือทำสัญญากับหน่วยงานของรัฐไว้ชั่วคราว เนื่องจากเป็นผู้ที่ไม่ผ่านเกณฑ์การประเมินผลการปฏิบัติงานของผู้ประกอบการตามระเบียบที่รัฐมนตรีว่าการกระทรวงการคลังกำหนดตามที่ประกาศเผยแพร่ในระบบเครือข่ายสารสนเทศของกรมบัญชีกลาง
- ๒.๕ ไม่เป็นบุคคลซึ่งถูกระงับชื่อไว้ในบัญชีรายชื่อผู้ทำงานและได้แจ้งเวียนชื่อให้เป็นผู้ทำงานของหน่วยงานของรัฐในระบบเครือข่ายสารสนเทศของกรมบัญชีกลาง ซึ่งรวมถึงนิติบุคคลที่ผู้ทำงานเป็นหุ้นส่วนผู้จัดการ กรรมการผู้จัดการ ผู้บริหาร ผู้มีอำนาจในการดำเนินงานในกิจการของนิติบุคคลนั้นด้วย
- ๒.๖ มีคุณสมบัติและไม่มีลักษณะต้องห้ามตามที่คณะกรรมการนโยบายการจัดซื้อจัดจ้างและการบริหารพัสดุภาครัฐกำหนดในราชกิจจานุเบกษา
- ๒.๗ เป็นนิติบุคคลผู้มีอาชีพขายพัสดุที่ประกวดราคาอิเล็กทรอนิกส์ดังกล่าว
- ๒.๘ ไม่เป็นผู้มีผลประโยชน์ร่วมกันกับผู้ยื่นข้อเสนอรายอื่นที่เข้ายื่นข้อเสนอให้แก่มหาวิทยาลัยสวนดุสิต ณ วันประกาศประกวดราคาอิเล็กทรอนิกส์ หรือไม่เป็นผู้กระทำการอันเป็นการขัดขวางการแข่งขันอย่างเป็นธรรมในการประกวดราคาอิเล็กทรอนิกส์ครั้งนี้
- ๒.๙ ไม่เป็นผู้ได้รับเอกสิทธิ์หรือความคุ้มกัน ซึ่งอาจปฏิเสธไม่ยอมขึ้นศาลไทย เว้นแต่รัฐบาลของผู้ยื่นข้อเสนอได้มีคำสั่งให้สละเอกสิทธิ์และความคุ้มกันเช่นนั้น
- ๒.๑๐ ผู้ยื่นข้อเสนอต้องลงทะเบียนในระบบจัดซื้อจัดจ้างภาครัฐด้วยอิเล็กทรอนิกส์ (Electronic Government Procurement: e - GP) ของกรมบัญชีกลาง

๒.๑๑ ผู้ยื่นข้อเสนอต้องมีผลงานจำหน่ายครุภัณฑ์และติดตั้งครุภัณฑ์สำนักงาน ตามที่ประกวดราคางานซื้อในครั้งนี้ โดยมีมูลค่าในสัญญาไม่น้อยกว่า ๓,๘๓๙,๐๕๐.๐๐ บาท (สามล้านแปดแสนสามหมื่นเก้าพันห้าสิบบาทถ้วน) มีอายุผลงานไม่เกิน ๕ ปี นับจากวันทำงานแล้วเสร็จตามสัญญาจนถึงวันที่ยื่นซองเอกสารประกวดราคาครั้งนี้ เป็นผลงานที่ดีเป็นที่ยอมรับในมาตรฐานทั่วไปและปฏิบัติถูกต้องตามเงื่อนไขแห่งสัญญานั้นทุกประการ และเป็นผลงานที่เป็นคู่สัญญาโดยตรงกับหน่วยงานราชการ รัฐวิสาหกิจ หรือหน่วยงานเอกชน (กรณีเป็นผลงานเอกชนจะต้องมีหลักฐานใบรับเงินทุกงวด ตลอดจนหลักฐานการเสียหายของงานนั้นจากกรมสรรพากรแนบมาด้วย) พร้อมแนบสำเนาหนังสือรับรองผลงานและสำเนาสัญญามาแสดง โดยผลงานดังกล่าวมหาวิทยาลัยหรือคณะกรรมการประกวดราคามีสิทธิเข้าไปดูสถานที่หรือตรวจสอบผลงานนั้นเพื่อประกอบการพิจารณาคัดเลือกผู้ยื่นข้อเสนอที่มีคุณภาพและคุณสมบัติที่เป็นประโยชน์ต่อทางราชการได้

๓. หลักฐานการยื่นข้อเสนอ

ผู้ยื่นข้อเสนอจะต้องเสนอเอกสารหลักฐานยื่นมาพร้อมกับการเสนอราคาทางระบบจัดซื้อจัดจ้างภาครัฐด้วยอิเล็กทรอนิกส์ โดยแยกเป็น ๒ ส่วน คือ

๓.๑ ส่วนที่ ๑ อย่างน้อยต้องมีเอกสารดังต่อไปนี้

(๑) ในกรณีผู้ยื่นข้อเสนอเป็นนิติบุคคล

(ก) ห้างหุ้นส่วนสามัญหรือห้างหุ้นส่วนจำกัด ให้ยื่นสำเนาหนังสือรับรองการจดทะเบียนนิติบุคคล บัญชีรายชื่อหุ้นส่วนผู้จัดการ ผู้มีอำนาจควบคุม (ถ้ามี) พร้อมทั้งรับรองสำเนาถูกต้อง

(ข) บริษัทจำกัดหรือบริษัทมหาชนจำกัด ให้ยื่นสำเนาหนังสือรับรองการจดทะเบียนนิติบุคคล หนังสือบริคณห์สนธิ บัญชีรายชื่อกรรมการผู้จัดการ ผู้มีอำนาจควบคุม (ถ้ามี) และบัญชีผู้ถือหุ้นรายใหญ่ (ถ้ามี) พร้อมทั้งรับรองสำเนาถูกต้อง

(๒) ในกรณีผู้ยื่นข้อเสนอเป็นบุคคลธรรมดาหรือคณะบุคคลที่มีใช้นิติบุคคล ให้ยื่นสำเนาบัตรประจำตัวประชาชนของผู้นั้น สำเนาข้อตกลงที่แสดงถึงการเข้าเป็นหุ้นส่วน (ถ้ามี) สำเนาบัตรประจำตัวประชาชนของผู้เป็นหุ้นส่วน หรือสำเนาหนังสือเดินทางของผู้เป็นหุ้นส่วนที่มีได้ถือสัญชาติไทย พร้อมทั้งรับรองสำเนาถูกต้อง

(๓) ในกรณีผู้ยื่นข้อเสนอเป็นผู้ยื่นข้อเสนอร่วมกันในฐานะเป็นผู้ร่วมค้า ให้ยื่นสำเนาสัญญาของการเข้าร่วมค้า และเอกสารตามที่ระบุไว้ใน (๑) หรือ (๒) ของผู้ร่วมค้า แล้วแต่กรณี

(๔) สำเนาใบทะเบียนพาณิชย์ สำเนาใบทะเบียนภาษีมูลค่าเพิ่ม พร้อมรับรองสำเนาถูกต้อง

(๕) บัญชีเอกสารส่วนที่ ๑ ทั้งหมดที่ได้ยื่นพร้อมกับการเสนอราคาทางระบบจัดซื้อจัดจ้างภาครัฐด้วยอิเล็กทรอนิกส์ ตามแบบในข้อ ๑.๖ (๑) โดยไม่ต้องแนบในรูปแบบ PDF File (Portable Document Format)

ทั้งนี้ เมื่อผู้ยื่นข้อเสนอดำเนินการแนบไฟล์เอกสารตามบัญชีเอกสารส่วนที่ ๑ ครบถ้วนถูกต้องแล้ว ระบบจัดซื้อจัดจ้างภาครัฐด้วยอิเล็กทรอนิกส์จะสร้างบัญชีเอกสารส่วนที่ ๑ ตามแบบในข้อ ๑.๖ (๑) ให้โดยผู้ยื่นข้อเสนอไม่ต้องแนบบัญชีเอกสารส่วนที่ ๑ ดังกล่าวในรูปแบบ PDF File (Portable Document Format)

๓.๒ ส่วนที่ ๒ อย่างน้อยต้องมีเอกสารดังต่อไปนี้

(๑) ในกรณีที่ผู้ยื่นข้อเสนอมอบอำนาจให้บุคคลอื่นกระทำการแทนให้แนบหนังสือมอบอำนาจซึ่งติดอากรแสตมป์ตามกฎหมาย โดยมีหลักฐานแสดงตัวตนของผู้มอบอำนาจและผู้รับมอบอำนาจ ทั้งนี้หากผู้รับมอบอำนาจเป็นบุคคลธรรมดาต้องเป็นผู้ที่บรรลุนิติภาวะตามกฎหมายแล้วเท่านั้น

- (๒) แคตตาล็อกและ/หรือแบบรูปรายการละเอียดคุณลักษณะเฉพาะ ตามข้อ ๔.๔
- (๓) หลักประกันการเสนอราคาตามข้อ ๕.
- (๔) ตารางเปรียบเทียบข้อกำหนดและรายละเอียดคุณลักษณะเฉพาะ
- (๕) สำเนาหนังสือรับรองผลงานและสำเนาหนังสือสัญญา พร้อมทั้งรับรองสำเนาถูกต้อง
- (๖) บัญชีเอกสารส่วนที่ ๒ ทั้งหมดที่ได้ยื่นพร้อมกับการเสนอราคาทางระบบจัดซื้อจัดจ้างภาครัฐด้วยอิเล็กทรอนิกส์ ตามแบบในข้อ ๑.๖ (๒) โดยไม่ต้องแนบในรูปแบบ PDF File (Portable Document Format)

ทั้งนี้ เมื่อผู้ยื่นข้อเสนอดำเนินการแนบไฟล์เอกสารตามบัญชีเอกสารส่วนที่ ๒ ครบถ้วนถูกต้องแล้ว ระบบจัดซื้อจัดจ้างภาครัฐด้วยอิเล็กทรอนิกส์จะสร้างบัญชีเอกสารส่วนที่ ๒ ตามแบบในข้อ ๑.๖ (๒) ให้โดยผู้ยื่นข้อเสนอไม่ต้องแนบบัญชีเอกสารส่วนที่ ๒ ดังกล่าวในรูปแบบ PDF File (Portable Document Format)

๔. การเสนอราคา

๔.๑ ผู้ยื่นข้อเสนอต้องยื่นข้อเสนอและเสนอราคาทางระบบจัดซื้อจัดจ้างภาครัฐด้วยอิเล็กทรอนิกส์ตามที่กำหนดไว้ในเอกสารประกวดราคาอิเล็กทรอนิกส์นี้ โดยไม่มีเงื่อนไขใดๆ ทั้งสิ้น และจะต้องกรอกข้อความให้ถูกต้องครบถ้วน พร้อมทั้งหลักฐานแสดงตัวตนและทำการยืนยันตัวตนของผู้ยื่นข้อเสนอโดยไม่ต้องแนบใบเสนอราคาในรูปแบบ PDF File (Portable Document Format)

๔.๒ ในการเสนอราคาให้เสนอราคาเป็นเงินบาท และเสนอราคาได้เพียงครั้งเดียวและราคาเดียวโดยเสนอราคารวม และหรือราคาต่อหน่วย และหรือต่อรายการ ตามเงื่อนไขที่ระบุไว้ท้ายใบเสนอราคาให้ถูกต้อง ทั้งนี้ ราคารวมที่เสนอจะต้องตรงกันทั้งตัวเลขและตัวหนังสือ ถ้าตัวเลขและตัวหนังสือไม่ตรงกันให้ถือตัวหนังสือเป็นสำคัญ โดยคิดราคารวมทั้งสิ้นซึ่งรวมค่าภาษีมูลค่าเพิ่ม ภาษีอากรอื่น ค่าขนส่ง ค่าจดทะเบียน และค่าใช้จ่ายอื่นๆ ทั้งปวงไว้แล้ว จนกระทั่งส่งมอบพัสดุให้ **ณ มหาวิทยาลัยสวนดุสิต (ตามเอกสารขอบเขตของงาน)**

ราคาที่เสนอจะต้องเสนอกำหนดยื่นราคาไม่น้อยกว่า ๑๒๐ วัน ตั้งแต่วันเสนอราคาโดยภายในกำหนดยื่นราคา ผู้ยื่นข้อเสนอต้องรับผิดชอบราคาที่ตนได้เสนอไว้ และจะถอนการเสนอราคามีได้

๔.๓ ผู้ยื่นข้อเสนอจะต้องเสนอกำหนดเวลาส่งมอบพัสดุไม่เกิน ๔๕ วัน นับถัดจากวันลงนามในสัญญาซื้อขาย หรือวันที่ได้รับหนังสือแจ้งจากมหาวิทยาลัยสวนดุสิต ให้ส่งมอบพัสดุ

๔.๔ ผู้ยื่นข้อเสนอจะต้องส่งแคตตาล็อก และหรือรายละเอียดคุณลักษณะเฉพาะของครุภัณฑ์ที่ประกวดราคาครั้งนี้ไปพร้อมการเสนอราคาทางระบบจัดซื้อจัดจ้างภาครัฐด้วยอิเล็กทรอนิกส์ เพื่อประกอบการพิจารณา หลักฐานดังกล่าวนี้มหาวิทยาลัยสวนดุสิตจะยึดไว้เป็นเอกสารของทางราชการ

สำหรับแคตตาล็อกที่แนบให้พิจารณา หากเป็นสำเนารูปถ่ายจะต้องรับรองสำเนาถูกต้องโดยผู้มีอำนาจทำนิติกรรมแทนนิติบุคคล หากคณะกรรมการพิจารณาผลการประกวดราคาอิเล็กทรอนิกส์มีความประสงค์จะขอดูต้นฉบับแคตตาล็อก ผู้ยื่นข้อเสนอจะต้องนำต้นฉบับมาให้คณะกรรมการพิจารณาผลการประกวดราคาอิเล็กทรอนิกส์ตรวจสอบภายใน ๓ วัน

๔.๕ ผู้ยื่นข้อเสนอจะต้องส่งตัวอย่างของพัสดุที่เสนอ จำนวน (หน่วย) และ/หรือรายละเอียดประกอบการอธิบายเอกสารตามที่.....¹ⁿ กำหนด โดยลงลายมือผู้ยื่นข้อเสนอพร้อมประทับตรา (ถ้ามี) กำกับในเอกสารด้วย พร้อมสรุปจำนวนเอกสารที่จัดส่งหรือนำมาแสดงตามบัญชีเอกสารส่วนที่ ๒ ตามแบบในข้อ ๑.๖ (๒) เพื่อใช้ในการตรวจทดลองหรือประกอบการพิจารณา ในวันที่ระหว่างเวลาน. ถึงน. ณ

ทั้งนี้-.....^{1ก}จะไม่รับผิดชอบในความเสียหายใด ๆ ที่เกิดขึ้นแก่ตัวอย่างดังกล่าว ตัวอย่างที่เหลือหรือไม่ใช้แล้ว-.....^{1ก}จะคืนให้แก่ผู้ยื่นข้อเสนอ

๔.๖ ก่อนเสนอราคา ผู้ยื่นข้อเสนอมควรถวายสำเนา รายนามคุณลักษณะเฉพาะ ฯลฯ ให้ถี่ถ้วนและเข้าใจเอกสารประกวดราคาอิเล็กทรอนิกส์ทั้งหมดเสียก่อนที่จะตกลงยื่นข้อเสนอตามเงื่อนไขในเอกสารประกวดราคาซื้ออิเล็กทรอนิกส์

๔.๗ ผู้ยื่นข้อเสนอจะต้องยื่นข้อเสนอและเสนอราคาทางระบบการจัดซื้อจัดจ้างภาครัฐด้วยอิเล็กทรอนิกส์ในวันที่..... ระหว่างเวลา ๐๘.๓๐ น. ถึง ๑๖.๓๐ น. และเวลาในการเสนอราคาให้ถือตามเวลาของระบบการจัดซื้อจัดจ้างภาครัฐด้วยอิเล็กทรอนิกส์เป็นเกณฑ์

เมื่อพ้นกำหนดเวลายื่นข้อเสนอและเสนอราคาแล้ว จะไม่รับเอกสารการยื่นข้อเสนอและการเสนอราคาใดๆ โดยเด็ดขาด

๔.๘ ผู้ยื่นข้อเสนอต้องจัดทำเอกสารสำหรับใช้ในการเสนอราคาในรูปแบบไฟล์เอกสารประเภท PDF File (Portable Document Format) โดยผู้ยื่นข้อเสนอต้องเป็นผู้รับผิดชอบตรวจสอบความครบถ้วน ถูกต้อง และชัดเจนของเอกสาร PDF File ก่อนที่จะยืนยันการเสนอราคา แล้วจึงส่งข้อมูล (Upload) เพื่อเป็นการเสนอราคาให้แก่มหาวิทยาลัย ผ่านทางระบบจัดซื้อจัดจ้างภาครัฐด้วยอิเล็กทรอนิกส์

๔.๙ คณะกรรมการพิจารณาผลการประกวดราคาอิเล็กทรอนิกส์ จะดำเนินการตรวจสอบคุณสมบัติของผู้ยื่นข้อเสนอแต่ละรายว่า เป็นผู้ยื่นข้อเสนอที่มีผลประโยชน์ร่วมกันกับผู้ยื่นเสนอรายอื่นตามข้อ ๑.๕ (๑) หรือไม่ หากปรากฏว่าผู้ยื่นเสนอรายใดเป็นผู้ยื่นข้อเสนอที่มีผลประโยชน์ร่วมกันกับผู้ยื่นเสนอรายอื่น คณะกรรมการฯ จะตัดรายชื่อผู้ยื่นข้อเสนอที่มีผลประโยชน์ร่วมกันนั้นออกจากการเป็นผู้ยื่นข้อเสนอ

หากปรากฏต่อคณะกรรมการพิจารณาผลการประกวดราคาอิเล็กทรอนิกส์ว่า ก่อนหรือในขณะที่มีการพิจารณาข้อเสนอ มีผู้ยื่นเสนอรายใดกระทำการอันเป็นการขัดขวางการแข่งขันอย่างเป็นธรรมตามข้อ ๑.๕ (๒) และคณะกรรมการฯ เชื่อว่ามีการกระทำอันเป็นการขัดขวางการแข่งขันอย่างเป็นธรรม คณะกรรมการฯ จะตัดรายชื่อผู้ยื่นเสนอรายนั้นออกจากการเป็นผู้ยื่นข้อเสนอ และมหาวิทยาลัยจะพิจารณาลงโทษผู้ยื่นเสนอดังกล่าวเป็นผู้ที่งาน เว้นแต่มหาวิทยาลัย จะพิจารณาเห็นว่าผู้ยื่นเสนอรายนั้นมีใช่เป็นผู้ริเริ่มให้มีการกระทำดังกล่าวและได้ให้ความร่วมมือเป็นประโยชน์ต่อการพิจารณาของมหาวิทยาลัย

๔.๑๐ ผู้ยื่นข้อเสนอจะต้องปฏิบัติ ดังนี้

- (๑) ปฏิบัติตามเงื่อนไขที่ระบุไว้ในเอกสารประกวดราคาอิเล็กทรอนิกส์
- (๒) ราคาที่เสนอจะต้องเป็นราคาที่รวมภาษีมูลค่าเพิ่ม และภาษีอื่นๆ (ถ้ามี) รวมค่าใช้จ่ายทั้งปวงไว้ด้วยแล้ว
- (๓) ผู้ยื่นข้อเสนอจะต้องลงทะเบียนเพื่อเข้าสู่กระบวนการเสนอราคา ตามวัน เวลา ที่กำหนด
- (๔) ผู้ยื่นข้อเสนอจะถอนการเสนอราคาที่เสนอแล้วไม่ได้
- (๕) ผู้ยื่นข้อเสนอต้องศึกษาและทำความเข้าใจในระบบและวิธีการเสนอราคาด้วยวิธีประกวดราคาอิเล็กทรอนิกส์ ของกรมบัญชีกลางที่แสดงไว้ในเว็บไซต์ www.gprocurement.go.th

๕. หลักประกันการเสนอราคา (ใช้สำหรับกรณีที่มีวงเงินงบประมาณการจัดซื้อ เกินกว่า 5,000,000 บาท)

ผู้ยื่นข้อเสนอต้องวางหลักประกันการเสนอราคาพร้อมกับการเสนอราคาทางระบบจัดซื้อจัดจ้างภาครัฐด้วยอิเล็กทรอนิกส์ โดยใช้หลักประกันอย่างหนึ่งอย่างใดดังต่อไปนี้ จำนวน ๓๘๓,๙๐๕.๐๐ บาท (สามแสนแปดหมื่นสามพันเก้าร้อยห้าบาทถ้วน)

๕.๑ เช็คหรือตราฟท์ที่ธนาคารเซ็นส่งจ่าย ซึ่งเป็นเช็คหรือตราฟท์ลงวันที่ที่ใช้เช็คหรือตราฟท์นั้น
ชำระต่อเจ้าหน้าที่ในวันที่ยื่นข้อเสนอ หรือก่อนวันนั้นไม่เกิน ๓ วันทำการ

๕.๒ หนังสือค้ำประกันอิเล็กทรอนิกส์ของธนาคารภายในประเทศตามแบบที่คณะกรรมการนโยบาย
กำหนด

๕.๓ พันธบัตรรัฐบาลไทย

๕.๔ หนังสือค้ำประกันของบริษัทเงินทุนหรือบริษัทเงินทุนหลักทรัพย์ที่ได้รับอนุญาตให้ประกอบ
กิจการเงินทุนเพื่อการพาณิชย์และประกอบธุรกิจค้ำประกันตามประกาศของธนาคารแห่งประเทศไทย ตาม
รายชื่อบริษัทเงินทุนที่ธนาคารแห่งประเทศไทยแจ้งเวียนให้ทราบ โดยอนุโลมให้ใช้ตามตัวอย่าง
หนังสือค้ำประกันของธนาคารที่คณะกรรมการนโยบายกำหนด

กรณีที่ผู้ยื่นข้อเสนอ นำเช็คหรือตราฟท์ที่ธนาคารส่งจ่ายหรือพันธบัตรรัฐบาลไทยหรือหนังสือ
ค้ำประกันของบริษัทเงินทุนหรือบริษัทเงินทุนหลักทรัพย์ มาวางเป็นหลักประกันการเสนอราคาจะต้องส่งต้นฉบับ
เอกสารดังกล่าวมาให้มหาวิทยาลัยตรวจสอบความถูกต้องในวันที่ ระหว่างเวลา ๐๘.๓๐ น. ถึง ๑๖.๓๐ น.

กรณีที่ผู้ยื่นข้อเสนอ ยื่นข้อเสนอในรูปแบบของ “กิจการร่วมค้า” ประสงค์จะใช้หนังสือค้ำประกัน
อิเล็กทรอนิกส์ของธนาคารในประเทศเป็นหลักประกันการเสนอราคา ให้ระบุชื่อผู้ยื่นข้อเสนอในหนังสือค้ำประกัน
อิเล็กทรอนิกส์ฯ ดังนี้

(๑) กรณีที่กิจการร่วมค้าได้จดทะเบียนเป็นนิติบุคคลใหม่ ให้ระบุชื่อกิจการร่วมค้าดังกล่าว
เป็นผู้ยื่นข้อเสนอ

(๒) กรณีที่กิจการร่วมค้าไม่ได้จดทะเบียนเป็นนิติบุคคลใหม่ ให้ระบุชื่อผู้เข้าร่วมค้า
รายชื่อที่สัญญาร่วมค้ากำหนดให้เป็นผู้เข้ายื่นข้อเสนอกับหน่วยงานของรัฐเป็นผู้ยื่นข้อเสนอ

ทั้งนี้ “กิจการร่วมค้าที่จดทะเบียนเป็นนิติบุคคลใหม่” หมายความว่า กิจการร่วมค้า
ที่จดทะเบียนเป็นนิติบุคคลต่อกรมพัฒนาธุรกิจการค้า กระทรวงพาณิชย์

หลักประกันการเสนอราคาตามข้อนี้ มหาวิทยาลัย จะคืนให้ผู้ยื่นข้อเสนอหรือ
ผู้ค้ำประกันภายใน ๑๕ วัน นับถัดจากวันที่ มหาวิทยาลัยได้พิจารณาเห็นชอบรายงานผลคัดเลือกผู้ชนะการ
ประกวดราคาเรียบร้อยแล้ว เว้นแต่ผู้ยื่นข้อเสนอรายที่คัดเลือกไว้ซึ่งเสนอราคาต่ำสุดหรือได้คะแนนรวมสูงสุด
ไม่เกิน ๓ ราย ให้คืนได้ต่อเมื่อได้ทำสัญญาหรือข้อตกลง หรือผู้ยื่นข้อเสนอได้พ้นจากข้อผูกพันแล้ว

การคืนหลักประกันการเสนอราคา ไม่ว่าในกรณีใดๆ จะคืนให้โดยไม่มีดอกเบี้ย

๖. หลักเกณฑ์และสิทธิในการพิจารณา

๖.๑ ในการพิจารณาผลการยื่นข้อเสนอประกวดราคาอิเล็กทรอนิกส์ครั้งนี้ มหาวิทยาลัย
จะพิจารณาตัดสินโดยใช้หลักเกณฑ์ราคา (Price)

๖.๒ การพิจารณาผู้ชนะการยื่นข้อเสนอ

(ก) กรณีใช้หลักเกณฑ์ราคาในการพิจารณาผู้ชนะการยื่นข้อเสนอ มหาวิทยาลัยจะ
พิจารณาจากราคารวม

(ข) กรณีใช้หลักเกณฑ์ราคาประกอบเกณฑ์อื่นในการพิจารณาผู้ชนะการยื่นข้อเสนอ
มหาวิทยาลัยฯ จะพิจารณาโดยให้คะแนนตามปัจจัยหลักและน้ำหนักที่กำหนด ดังนี้

(๑) ราคาที่ยื่นข้อเสนอ (Price) กำหนดน้ำหนักเท่ากับร้อยละ

(๒) กำหนดน้ำหนักเท่ากับร้อยละ

(๓) กำหนดน้ำหนักเท่ากับร้อยละ

(๔) กำหนดน้ำหนักเท่ากับร้อยละ

(๕) กำหนดน้ำหนักเท่ากับร้อยละ

โดยกำหนดให้น้ำหนักรวมทั้งหมดเท่ากับร้อยละ ๑๐๐

๖.๓ หากผู้ยื่นข้อเสนอรายใดมีคุณสมบัติไม่ถูกต้องตามข้อ ๒ หรือยื่นหลักฐานการยื่นข้อเสนอไม่ถูกต้อง หรือไม่ครบถ้วนตามข้อ ๓ หรือยื่นข้อเสนอไม่ถูกต้องตามข้อ ๔ คณะกรรมการพิจารณาผลการประกวดราคาอิเล็กทรอนิกส์จะไม่รับพิจารณาข้อเสนอของผู้ยื่นข้อเสนอรายนั้น เว้นแต่ ผู้ยื่นข้อเสนอรายใดเสนอเอกสารทางเทคนิคหรือรายละเอียดคุณลักษณะเฉพาะของพัสดุที่จะขายไม่ครบถ้วน หรือเสนอรายละเอียดแตกต่างไปจากเงื่อนไขที่ มหาวิทยาลัย กำหนดไว้ในประกาศและเอกสารประกวดราคาอิเล็กทรอนิกส์ ในส่วนที่มีสาระสำคัญและความแตกต่างนั้นไม่มีผลทำให้เกิดการได้เปรียบเสียเปรียบต่อผู้ยื่นข้อเสนอรายอื่น หรือเป็นการผิดพลาดเล็กน้อย คณะกรรมการฯ อาจพิจารณาผ่อนปรนการตัดสินสิทธิผู้ยื่นข้อเสนอรายนั้น

๖.๔ มหาวิทยาลัย สงวนสิทธิ์ไม่พิจารณาข้อเสนอของผู้ยื่นข้อเสนอโดยไม่มีการผ่อนผันในกรณีดังต่อไปนี้

(๑) ไม่ปรากฏชื่อผู้ยื่นข้อเสนอรายนั้นในบัญชีรายชื่อผู้รับเอกสารประกวดราคาอิเล็กทรอนิกส์ทางระบบจัดซื้อจัดจ้างด้วยอิเล็กทรอนิกส์ หรือบัญชีรายชื่อผู้ซื้อเอกสารประกวดราคาอิเล็กทรอนิกส์ทางระบบจัดซื้อจัดจ้างด้วยอิเล็กทรอนิกส์ ของมหาวิทยาลัย

(๒) ไม่กรอกชื่อผู้ยื่นข้อเสนอในการเสนอราคาทางระบบจัดซื้อจัดจ้างด้วยอิเล็กทรอนิกส์

(๓) เสนอรายละเอียดแตกต่างไปจากเงื่อนไขที่กำหนดในเอกสารประกวดราคาอิเล็กทรอนิกส์ที่เป็นสาระสำคัญ หรือมีผลทำให้เกิดความได้เปรียบเสียเปรียบแก่ผู้ยื่นข้อเสนอรายอื่น

๖.๕ ในการตัดสินการประกวดราคาอิเล็กทรอนิกส์หรือในการทำสัญญา คณะกรรมการพิจารณาผลการประกวดราคาอิเล็กทรอนิกส์หรือมหาวิทยาลัย มีสิทธิให้ผู้ยื่นข้อเสนอชี้แจงข้อเท็จจริงเพิ่มเติมได้มหาวิทยาลัย มีสิทธิที่จะไม่รับข้อเสนอ ไม่รับราคา หรือไม่ทำสัญญา หากข้อเท็จจริงดังกล่าวไม่เหมาะสมหรือไม่ถูกต้อง

๖.๖ มหาวิทยาลัย ทรงไว้ซึ่งสิทธิที่จะไม่รับราคาต่ำสุด หรือราคาหนึ่งราคาใด หรือราคาที่เสนอทั้งหมดก็ได้ และอาจพิจารณาเลือกซื้อในจำนวน หรือขนาด หรือเฉพาะรายการหนึ่งรายการใด หรืออาจจะยกเลิกการประกวดราคาอิเล็กทรอนิกส์โดยไม่พิจารณาจัดซื้อเลยก็ได้ สุดแต่จะพิจารณา ทั้งนี้เพื่อประโยชน์ของทางราชการเป็นสำคัญ และให้ถือว่าการตัดสินของมหาวิทยาลัย เป็นเด็ดขาด ผู้ยื่นข้อเสนอจะเรียกร้องค่าใช้จ่าย หรือค่าเสียหายใดๆ มิได้ รวมทั้งมหาวิทยาลัย จะพิจารณายกเลิกการประกวดราคาอิเล็กทรอนิกส์และลงโทษผู้ยื่นข้อเสนอเป็นผู้ทำงาน ไม่ว่าจะเป็นผู้ยื่นข้อเสนอที่ได้รับการคัดเลือกหรือไม่ก็ตาม หากมีเหตุที่เชื่อถือได้ว่าการยื่นข้อเสนอกระทำการโดยไม่สุจริต เช่น การเสนอเอกสารอันเป็นเท็จ หรือใช้ชื่อบุคคลธรรมดา หรือนิติบุคคลอื่นมาเสนอราคาแทน เป็นต้น⁴

ในกรณีที่ผู้ยื่นข้อเสนอรายที่เสนอราคาต่ำสุด เสนอราคาต่ำจนคาดหมายได้ว่าไม่อาจดำเนินงานตามเอกสารประกวดราคาอิเล็กทรอนิกส์ได้ คณะกรรมการพิจารณาผลการประกวดราคาอิเล็กทรอนิกส์หรือมหาวิทยาลัย จะให้ผู้ยื่นข้อเสนอชี้แจงและแสดงหลักฐานที่ทำให้เชื่อได้ว่า ผู้ยื่นข้อเสนอสามารถดำเนินการตามเอกสารประกวดราคาอิเล็กทรอนิกส์ให้เสร็จสมบูรณ์ หากคำชี้แจงไม่เป็นที่รับฟังได้ มหาวิทยาลัยฯ มีสิทธิที่จะไม่รับข้อเสนอหรือไม่รับราคาของผู้ยื่นข้อเสนอรายนั้น⁴ ทั้งนี้ ผู้ยื่นข้อเสนอดังกล่าวไม่มีสิทธิเรียกร้องค่าใช้จ่ายหรือค่าเสียหายใดๆ จากมหาวิทยาลัย

๖.๗ ก่อนลงนามในสัญญามหาวิทยาลัย อาจประกาศยกเลิกการประกวดราคาอิเล็กทรอนิกส์ หากปรากฏว่ามีกรกระทำที่เข้าลักษณะผู้ยื่นข้อเสนอที่ชนะการประกวดราคาหรือที่ได้รับการคัดเลือกมีผลประโยชน์ร่วมกัน หรือมีส่วนได้เสียกับผู้ยื่นข้อเสนอรายอื่น หรือขัดขวางการแข่งขันอย่างเป็นธรรม หรือสมยอมกันกับผู้ยื่นข้อเสนอรายอื่น หรือเจ้าหน้าที่ในการเสนอราคา หรือสื่อว่ากระทำการทุจริตอื่นใดในการเสนอราคา

๗. การทำสัญญาซื้อขาย

๗.๑ ในกรณีที่ผู้ชนะการประกวดราคาอิเล็กทรอนิกส์ สามารถส่งมอบสิ่งของได้ครบถ้วน ภายใน ๕ วันทำการ นับแต่วันที่ทำข้อตกลงซื้อมหาวิทยาลัย จะพิจารณาจัดทำข้อตกลงเป็นหนังสือแทน การทำสัญญาตามแบบสัญญาดังระบุ ในข้อ ๑.๓ ก็ได้

๗.๒ ในกรณีที่ผู้ชนะการประกวดราคาอิเล็กทรอนิกส์ไม่สามารถส่งมอบสิ่งของได้ครบถ้วน ภายใน ๕ วันทำการ หรือมหาวิทยาลัย เห็นว่าไม่สมควรจัดทำข้อตกลงเป็นหนังสือตามข้อ ๗.๑ ผู้ชนะการ ประกวดราคาอิเล็กทรอนิกส์จะต้องทำสัญญาซื้อขายตามแบบสัญญาดังระบุในข้อ ๑.๓ หรือทำข้อตกลงเป็น หนังสือ กับมหาวิทยาลัย ภายใน ๗ วัน นับถัดจากวันที่ได้รับแจ้ง และจะต้องวางหลักประกันสัญญาเป็นจำนวน เงินเท่ากับร้อยละ ๕ ของราคาค่าสิ่งของที่ประกวดราคาอิเล็กทรอนิกส์ให้มหาวิทยาลัยฯ ยึดถือไว้ในขณะทำ สัญญา โดยใช้หลักประกันอย่างหนึ่งอย่างใดดังต่อไปนี้

(๑) เงินสด

(๒) เช็คหรือตราพท์ที่ธนาคารเซ็นส่งจ่าย ซึ่งเป็นเช็คหรือตราพท์ลงวันที่ที่ใช้เช็ค หรือตราพท์นั้นชำระต่อเจ้าหน้าที่ในวันทำสัญญา หรือก่อนวันนั้นไม่เกิน ๓ วันทำการ

(๓) หนังสือค้ำประกันของธนาคารภายในประเทศ ตามตัวอย่างที่ คณะกรรมการนโยบายกำหนด ดังระบุในข้อ ๑.๔ (๒) หรือจะเป็นหนังสือค้ำประกันอิเล็กทรอนิกส์ตามวิธีการที่ กรมบัญชีกลางกำหนด

(๔) หนังสือค้ำประกันของบริษัทเงินทุน หรือบริษัทเงินทุนหลักทรัพย์ที่ได้รับ อนุญาตให้ประกอบกิจการเงินทุนเพื่อการพาณิชย์และประกอบธุรกิจค้ำประกันตามประกาศของธนาคารแห่ง ประเทศไทย ตามรายชื่อบริษัทเงินทุนที่ธนาคารแห่งประเทศไทยแจ้งเวียนให้ทราบ โดยอนุโลมให้ใช้ตาม ตัวอย่างหนังสือค้ำประกันของธนาคารที่คณะกรรมการนโยบายกำหนด ดังระบุในข้อ ๑.๔ (๒)

(๕) พันธบัตรรัฐบาลไทย

หลักประกันนี้จะคืนให้ โดยไม่มีดอกเบี้ยภายใน ๑๕ วัน นับถัดจากวันที่ผู้ชนะการ ประกวดราคาอิเล็กทรอนิกส์ (ผู้ขาย) พ้นจากข้อผูกพันตามสัญญาซื้อขายแล้ว

๘. ค่าจ้างและการจ่ายเงิน

มหาวิทยาลัยจะจ่ายค่าสิ่งของซึ่งได้รวมภาษีมูลค่าเพิ่ม ตลอดจนภาษีอากรอื่นๆ และ ค่าใช้จ่ายทั้งปวงแล้วให้แก่ผู้ยื่นข้อเสนอที่ได้รับการคัดเลือกให้เป็นผู้ขาย เมื่อผู้ขายได้ส่งมอบสิ่งของได้ครบถ้วน ตามสัญญาซื้อขายหรือข้อตกลงเป็นหนังสือ และมหาวิทยาลัยได้ตรวจรับมอบสิ่งของไว้เรียบร้อยแล้ว

๙. อัตราค่าปรับ

ค่าปรับตามแบบสัญญาซื้อขายแนบท้ายเอกสารประกวดราคาอิเล็กทรอนิกส์นี้ หรือ ข้อตกลงซื้อขายเป็นหนังสือ ให้คิดในอัตราร้อยละ ๐.๒ ของราคาค่าสิ่งของที่ยังไม่ได้รับมอบต่อวัน

๑๐. การรับประกันความชำรุดบกพร่อง

ผู้ชนะการประกวดราคาอิเล็กทรอนิกส์ ซึ่งได้ทำสัญญาซื้อขายตามแบบดังระบุในข้อ ๑.๓ หรือทำข้อตกลงซื้อเป็นหนังสือ แล้วแต่กรณี จะต้องรับประกันความชำรุดบกพร่องของสิ่งของที่ซื้อขายที่เกิดขึ้น ภายในระยะเวลาไม่น้อยกว่า ๑ ปี นับถัดจากวันที่มหาวิทยาลัย ได้รับมอบสิ่งของ โดยต้องบริหารจัดการซ่อมแซม แก้ไขให้ใช้งานได้ดังเดิมภายใน ๓ วัน นับถัดจากวันที่ได้รับแจ้งความชำรุดบกพร่อง

๑๑. การจ่ายเงินล่วงหน้า

ผู้ยื่นข้อเสนอที่มีสิทธิเสนอขอรับเงินล่วงหน้า ในอัตราไม่เกินร้อยละ.....-..... ของราคาพัสดุที่เสนอขายทั้งหมด แต่ทั้งนี้จะต้องส่งมอบหลักประกันเงินล่วงหน้า เป็นพันธบัตรรัฐบาลไทย หรือหนังสือค้ำประกัน หรือหนังสือค้ำประกันอิเล็กทรอนิกส์ของธนาคารภายในประเทศตามแบบดั่งระบุในข้อ ๑.๔ (๓) ให้แก่มหาวิทยาลัย ก่อนการรับเงินล่วงหน้า

๑๒. ข้อสงวนสิทธิ์ในการยื่นข้อเสนอและอื่น ๆ

๑๒.๑ เงินค่าพัสดุสำหรับการซื้อครั้งนี้ ได้มาจากเงินงบประมาณประจำปี พ.ศ. ๒๕๖๔ การลงนามในสัญญาจะกระทำต่อเมื่อมหาวิทยาลัยได้รับอนุมัติเงินค่าพัสดุจากเงินงบประมาณประจำปี พ.ศ. ๒๕๖๔ จากสำนักงบประมาณ และหรือเงินรายได้ของมหาวิทยาลัย แล้วเท่านั้น

๑๒.๒ เมื่อมหาวิทยาลัยได้คัดเลือกผู้ยื่นข้อเสนอรายใดให้เป็นผู้ขาย และได้ตกลงซื้อสิ่งของตามการประกวดราคาอิเล็กทรอนิกส์แล้ว ถ้าผู้ขายจะต้องส่งหรือนำสิ่งของดังกล่าวเข้ามาจากต่างประเทศและของนั้นต้องนำเข้ามาโดยทางเรือในเส้นทางที่มีเรือไทยเดินอยู่ และสามารถให้บริการรับขนได้ตามที่รัฐมนตรีว่าการกระทรวงคมนาคมประกาศกำหนด ผู้ยื่นข้อเสนอซึ่งเป็นผู้ขายจะต้องปฏิบัติตามกฎหมายว่าด้วยการส่งเสริมการพาณิชย์ ดังนี้

(๑) แจ้งการส่งหรือนำสิ่งของที่ซื้อขายดังกล่าวเข้ามาจากต่างประเทศต่อกรมเจ้าท่า ภายใน ๗ วัน นับตั้งแต่วันที่ผู้ขายส่ง หรือซื้อของจากต่างประเทศ เว้นแต่เป็นของที่รัฐมนตรีว่าการกระทรวงคมนาคมประกาศยกเว้นให้บรรทุกโดยเรืออื่นได้

(๒) จัดการให้สิ่งของที่ซื้อขายดังกล่าวบรรทุกโดยเรือไทย หรือเรือที่มีสิทธิเช่นเดียวกับเรือไทย จากต่างประเทศมายังประเทศไทย เว้นแต่จะได้รับอนุญาตจากกรมเจ้าท่า ให้บรรทุกสิ่งของนั้นโดยเรืออื่นที่มีใช่เรือไทย ซึ่งจะต้องได้รับอนุญาตเช่นนั้นก่อนบรรทุกของลงเรืออื่น หรือเป็นของที่รัฐมนตรีว่าการกระทรวงคมนาคมประกาศยกเว้นให้บรรทุกโดยเรืออื่น

(๓) ในกรณีที่ไม่ปฏิบัติตาม (๑) หรือ (๒) ผู้ขายจะต้องรับผิดชอบตามกฎหมายว่าด้วยการส่งเสริมการพาณิชย์

๑๒.๓ ผู้ยื่นข้อเสนอซึ่งมหาวิทยาลัยได้คัดเลือกแล้ว ไม่ไปทำสัญญาหรือข้อตกลงซื้อเป็นหนังสือภายในเวลาที่กำหนด ดังระบุไว้ในข้อ ๗ มหาวิทยาลัยจะริบหลักประกันการยื่นข้อเสนอ หรือเรียกธำจากผู้ออกหนังสือค้ำประกันการยื่นข้อเสนอทันที และอาจพิจารณาเรียกธำให้ชดใช้ความเสียหายอื่น (ถ้ามี) รวมทั้งจะพิจารณาให้เป็นผู้ทำงาน ตามระเบียบกระทรวงการคลังว่าด้วยการจัดซื้อจัดจ้างและการบริหารพัสดุภาครัฐ

๑๒.๔ มหาวิทยาลัยสงวนสิทธิ์ที่จะแก้ไขเพิ่มเติมเงื่อนไข หรือข้อกำหนดในแบบสัญญาหรือข้อตกลงซื้อเป็นหนังสือ ให้เป็นไปตามความเห็นของสำนักงานอัยการสูงสุด (ถ้ามี)

๑๒.๕ ในกรณีที่เอกสารแนบท้ายเอกสารประกวดราคาอิเล็กทรอนิกส์นี้ มีความขัดหรือแย้งกัน ผู้ยื่นข้อเสนอจะต้องปฏิบัติตามคำวินิจฉัยของมหาวิทยาลัยคำวินิจฉัยดังกล่าวให้ถือเป็นที่สุด และผู้ยื่นข้อเสนอไม่มีสิทธิเรียกร้องค่าใช้จ่ายใดๆ เพิ่มเติม

๑๒.๖ มหาวิทยาลัยอาจประกาศยกเลิกการจัดซื้อในกรณีต่อไปนี้ได้ โดยที่ผู้ยื่นข้อเสนอจะเรียกร้องค่าเสียหายใดๆ จากมหาวิทยาลัยไม่ได้

(๑) มหาวิทยาลัยไม่ได้รับการจัดสรรเงินที่จะใช้ในการจัดซื้อหรือที่ได้รับจัดสรรแต่ไม่เพียงพอที่จะทำการจัดซื้อครั้งนี้ต่อไป

(๒) มีการกระทำที่เข้าลักษณะผู้ยื่นข้อเสนอที่ชนะการจัดซื้อหรือที่ได้รับการคัดเลือกมีผลประโยชน์ร่วมกัน หรือมีส่วนได้เสียกับผู้ยื่นข้อเสนอรายอื่น หรือขัดขวางการแข่งขันอย่างเป็นธรรม หรือสมยอมกันกับผู้ยื่นข้อเสนอรายอื่น หรือเจ้าหน้าที่ในการเสนอราคา หรือถือว่ากระทำการทุจริตอื่นใดในการเสนอราคา

(๓) การทำการจัดซื้อครั้งนี้ต่อไปอาจก่อให้เกิดความเสียหายแก่มหาวิทยาลัย หรือกระทบต่อประโยชน์สาธารณะ

(๔) กรณีอื่นในทำนองเดียวกับ (๑) (๒) หรือ (๓) ตามที่กำหนดในกฎกระทรวง ซึ่งออกตามความในกฎหมายว่าด้วยการจัดซื้อจัดจ้างและการบริหารพัสดุภาครัฐ

๑๓. การปฏิบัติตามกฎหมายและระเบียบ

ในระหว่างระยะเวลาการซื้อ ผู้ยื่นข้อเสนอที่ได้รับการคัดเลือกให้เป็นผู้ขายต้องปฏิบัติตามหลักเกณฑ์ที่กฎหมายและระเบียบได้กำหนดไว้โดยเคร่งครัด

๑๔. การประเมินผลการปฏิบัติงานของผู้ประกอบการ

มหาวิทยาลัยสามารถนำผลการปฏิบัติงานแล้วเสร็จตามสัญญาของผู้ยื่นข้อเสนอที่ได้รับการคัดเลือกให้เป็นผู้ขายเพื่อนำมาประเมินผลการปฏิบัติงานของผู้ประกอบการ

ทั้งนี้ หากผู้ยื่นข้อเสนอที่ได้รับการคัดเลือกไม่ผ่านเกณฑ์ที่กำหนดจะถูกระงับการยื่นข้อเสนอ หรือทำสัญญากับมหาวิทยาลัยไว้ชั่วคราว

.....

มหาวิทยาลัยสวนดุสิต

วันที่.....